

مثنىب بن محمد المثنىب العثنىبى

# عثنىبة الهىلا

( بنو هوآزن )



الطبعة الخامسة ( مزىة ومنقحة )

١٤٣٥ هـ - ٢٠١٤ م

الكوىة

بِسْمِ اللَّهِ الرَّحْمَنِ الرَّحِيمِ



مثنى بن محمد المثنى العثنى

# عثنى الهىلا

(بنو هوازن)

الطبعة الخامسة (مزىة ومنقحة)

١٤٣٥ هـ - ٢٠١٤ م

الكوىة

فهرسة

مكتبة الكويت الوطنية أثناء النشر

929.1 العتيبي، مئيب محمد.

عتيبة الهيللا (بنو هوازن) / مئيب محمد العتيبي -. ط5 ، مزيدة ومنقحة -. الكويت : مئيب

محمد العتيبي ، 2014

143 ص :خرائط ، رسوم ؛ 24 سم .

ردمك : 8-533-0-99966-978

1. بنو هوازن 2. القبائل العربية 3. الأنساب العربية أ. العنوان

رقم الإيداع : 205 / 2014

ردمك : 8-533-0-99966-978

حقوق الطبع محفوظة للمؤلف

عنوان المؤلف

ص.ب: ١٣٣٠ - العارضية

ر.ب : ٩٢٤٠٠ دولة الكويت

فاكس : ٠٠٩٦٥٢٤٨٩١٢٤٩

الإيميل : motheb.alotaibi@hotmail.com

## الإهداء

يطيب لنا أن نهدي هذا الكتاب إلى كل المهتمين بعلم الأنساب من القراء الأعزاء الذين يحرصون على معرفة أنساب وتاريخ القبائل العربية، وإلى جميع الكتاب والباحثين الذين يبذلون جهوداً جبارة في سبيل خدمة تراث أمتهم في شتى صنوف المعارف المختلفة كل في مجاله.

كما نهديه إلى أبناء قبيلة عتيبة من خلال تقديم هذه الدراسة التي تبين نسب وتفرعات قبيلتهم ، وتاريخها المجيد عبر العصور الماضية حتى العصر الحديث .

المؤلف



بسم الله الرحمن الرحيم

﴿يَا أَيُّهَا النَّاسُ إِنَّا خَلَقْنَاكُمْ مِنْ ذَكَرٍ وَأُنْثَىٰ وَجَعَلْنَاكُمْ شُعُوبًا  
وَقَبَائِلَ لِتَعَارَفُوا إِنَّ أَكْرَمَكُمْ عِنْدَ اللَّهِ أَتَقَاكُمْ إِنَّ اللَّهَ عَلِيمٌ خَبِيرٌ﴾

(الحجرات: ١٣)





## المقدمة

الحمد لله والصلاة والسلام على رسول الله نبينا محمد وعلى آله وصحبه أجمعين وبعد .

يسعدنا أن نقدم لكم هذه الطبعة من كتابنا (عتيبة الهيلال - بنو هوازن) وهي الطبعة الخامسة من هذا الكتاب ، نظرا لنفاذ الطبعة السابقة ونزولا عند رغبة العديد من الأخوة المهتمين بشأن القبيلة ، نتشرف بتحقيق هذا المطلب بكل امتنان .

وقد عملنا بجهد كبير لإضافة ما أمكن الحصول عليه من معلومات مفيدة ، لإثراء هذا البحث بما يتوافق مع ما جمعناه من معلومات وحقائق تاريخية . نرجوا من الله عز وجل التوفيق والسداد وهو المستعان على ذلك .

المؤلف

٢٥ جمادى الآخرة ١٤٣٥هـ

الموافق ٢٥ / ٤ / ٢٠١٤



## مقدمة الطبعة الأولى

الحمد لله خالق كل شيء الذي خلق أبا البشر سيدنا آدم عليه السلام من طين وخلق زوجه حواء من ظله و أنشر منهم ذريتهم بني الإنسان وجعل بينهم نسبا و صهرا واصطفى أنبياءه من أشرف قومهم نسبا وذكرا ، فشرع بذلك حفظ النسب و تعلم ما يلزمه و صلى الله و سلم على نبينا محمد خاتم الأنبياء و المرسلين و على آله و صحبه أجمعين الذي كان من أشرف قومه حسبا و نسبا ، وهو القائل (تعلموا من أنسابكم ما تصلون به أرحامكم فإن صلة الرحم محبة في الأهل مثرة في المال منسأة في الأثر) "١"

وقد أقر صلى الله عليه وسلم تعلم الأنساب في دعوته وحث أصحابه عليها ، فكان أبو بكر رضي الله عنه نسابة ، و قد أمر عمر بن الخطاب رضي الله عنه المسلمين بتعلم النسب و معرفته حيث قال : (تعلموا النسب و لا تكونوا كنبط السواد إذا سئل أحدهم عن أصله قال من قرية كذا) "٢"

ومما لا شك فيه أن العبرة ليست في شرف النسب فقط بل العبرة في تقوى الله و طاعته و ما أحسنهما إذا اجتمعتا ، فلذلك لم ينفع أبا لهب شرف نسبه مع أنه من أشرف قريش و أحد ساداتها و عم الرسول صلى الله عليه وسلم حينما كفر بدين الله و عصاه ، إذ توعدده الله بأشد العذاب ، و أنزل فيه قرآنا يتلى إلى يوم القيامة ، حيث قال تعالى ( تبت يدا أبي لهب و تب (١) ما أغنى عنه ماله و ما كسب (٢) سيصلى نارا ذات لهب (٣) "٣" .

وقال رسول الله صلى الله عليه وسلم : (من بطأ به عمله لم يسرع به نسبه) "٤"  
و أما بعد فإن في تعلم النسب و حفظه فوائد مهمة في أمور الدين و الدنيا ، فبه توصل الأرحام فلا تقطع وهي من أهم التعاليم التي جاءت بها الشرائع السماوية ، و به

«١» رواه الترمذي من حديث أبي هريرة رضي الله عنه . و صححه الألباني

«٢» . تاريخ ابن خلدون .

«٣» . سورة المسد .

«٤» . رواه مسلم في صحيحه من حديث أبي هريرة رضي الله عنه .

يقوم التعارف بين الناس فلا يعزى أحد إلى غير أبائه ولا ينسب إلا لأجداده ، فقد قال رسول الله صلى الله عليه وسلم : (..ومن ادعى إلى غير أبيه أو انتمى إلى غير مواليه فعليه لعنة الله والملائكة والناس أجمعين..) "١"

وعليه تترتب أحكام المواريث و العَصَبات ، وكذلك أحكام العاقلة في دفع الديات ، وغير ذلك من الأمور المتعلقة بأحكام الدين وسائر الأعراف و العادات .

وبعد هذا التوضيح بأهمية علم الأنساب والآثار الواردة فيه ، ورغبة منا في الإسهام بتحقيق هذا الهدف النبيل ، وتوصلا مع ما كتبناه في السابق في هذا المجال حول نسب ( عشيرة المساعدة ) . وحرصا منا على تحقيق الصلة بين الأقربين في قبيلة عتبية وعشائرها الكريمة ، يسرنا أن نقدم هذا العمل المتواضع الذي يتناول القبيلة بشيء من الدراسة و التحليل ومحاولة ربطها بأنساب قبائلها القديمة وإيراد كل ما أمكن الحصول عليه من معلومات في هذا المجال يمكن أن تخدم هذا العمل وتبرزه في صورة لائقة، يحقق من خلالها الهدف المنشود منه ويعمل على تقوية وشائج القربى وأواصر المحبة بين أفرادها ويدعم بينهم روابط صلة الأرحام والتعاطف ، كما يبين تفرعات القبيلة وبعض فروع عشائرها وكبار شيوخها واسماء ديارها ومسكنها ، وبعض الأخبار التي وردت في ذكرها على سبيل الاختصار ، وذلك بسبب قلة المصادر المدونة الموثوق بها وصعوبة الحصول عليها ، وكذلك بسبب عدم توفر الإمكانات المادية وكثرة المشاغل الحياتية التي تعيق العمل تجاه تتبع هذه المصادر للحصول على ما فيها من معلومات تهم جمهور القراء والباحثين ، وهذا لا يتحقق إلا بالتفرغ وركوب الأسفار مع توفر الإمكانات المادية والمعنوية التي تسهل القيام بهذا العمل الشاق والمضني والمرهق في نفس الوقت ، ورغم ذلك فقد اجتهدنا وبذلنا ما في وسعنا من وقت وجهد ومال لتحقيق ما نستطيع التوصل إليه .

فها هي ثمرة هذا الجهد المتواضع الذي يسعدنا أن نقدمه لإخواننا أبناء قبيلة عتبية وغيرهم من الإخوة القراء المهتمين بعلم الأنساب في هذه الطبعة الموسومة باسم ( عتبية الهیلا - بنو هوازن ) وهي الطبعة الأولى لهذا الكتاب التي يصدر فيها

« ١ » . رواه البخاري ومسلم من حديث علي رضي الله عنه .





## مقدمة الطبعة الثانية

نظرا لنفاذ الطبعة الأولى من هذا الكتاب وزيادة الطلب عليه من أبناء القبيلة وغيرهم ، يسعدنا أن نقوم بإصدار هذه الطبعة وهي الثانية منه ، والذي صدرت طبعته الأولى بمناسبة إقامة (ملتقى عتيبة الأول لمزاين الإبل) الذي أقيم في المملكة العربية السعودية من العام الماضي في منطقة نفود السر من إقليم نجد التابع لمحافظة الدوادمي في الفترة الموافقة ما بين ١٢ إلى ٢٠ شوال ١٤٢٨ هـ الموافق ٢٣ إلى ٣١/١٠/٢٠٠٧ م ، وكانت مناسبة طيبة واحتفالا رائعا ساهم في إنجاحه أبناء القبيلة وشيوخها في ظل ورعاية حكومتهم الرشيدة.

وقد انتهزنا تلك المناسبة لإصدار تلك الطبعة وتوزيعها بدون مقابل على شيوخ وكبار شخصيات القبيلة مشاركة منا لهم بهذه المناسبة الكريمة ، وقد قمنا في هذه الطبعة بإضافة بعض المعلومات المفيدة وتصويب بعض الملاحظات التي ظهرت على الطبعة الأولى ..

المؤلف





## مقدمة الطبعة الثالثة

بسم الله والحمد والصلاة والسلام على رسول الله وعلى آله وصحبه  
أجمعين . وبعد

نظراً لنفاذ الطبعة الثانية من هذا الكتاب من المكتبات ، وتزايد  
الطلب عليه من جمهور القراء الأعزاء ، وكذلك من العديد من أبناء القبيلة  
الكرام ، وبالأخص الأخ العزيز الشيخ / فيصل بن مقعد بن طويق  
الذي كان له بعض التبيّهات لتصويب بعض الملاحظات التي وردت في  
بعض المواضيع في الطبعة السابقة ، فله منا جزيل الشكر والتقدير .

لذلك يسعدنا أن نقدم هذه الطبعة وهي الثالثة من هذا الكتاب  
نرجو أن نكون قد وفقنا في عرض محتويات هذه الطبعة بالصورة  
المطلوبة والمرضية .

والله ولي التوفيق

المؤلف

٢٧ رجب ١٤٣٣ هـ

الموافق ١٧ - ٦ - ٢٠١٢ م



## مقدمة الطبعة الرابعة وتنويه

المقدمة :

بسم الله والحمد لله والصلاة والسلام على رسول الله وعلى آله وصحبه أجمعين . وبعد

يسعدنا أن نقدم لكم هذه الطبعة من كتابنا (عتيبة الهيلال - بنو هوازن) وهي الطبعة الرابعة من هذا الكتاب . بعد إجراء بعض الإضافات والتعديلات اللازمة ، وقد كان لأخونا الشيخ/ فيصل بن مقعد بن طويق جهد طيب في مشاركتنا حول بعض هذه الإضافات والتعديلات فله منا كل الشكر والتقدير .

أما التنويه :

فهو حول الحاقنا نسب قبيلة ساعدة غزية بنسب الروقة من عتيبة في الطبعات السابقة ، وكذلك في كتابنا عشيرة الأساعدة في طبعته الرابعة ، ولكن بعد مراجعتنا لتاريخ وحركة نزوح هذه القبيلة من ديار هوازن في الحجاز ونجد ، وقدم هذا التاريخ الذي ذكره المؤرخون ، والذي تبين من خلاله أنه في ما قبل القرن السابع الهجري ، كما ورد بيانه في هذا البحث من هذا الكتاب ، لذلك وجدنا لزاماً علينا أنه يتحتم فصل نسب هذه القبيلة عن نسب الروقة من عتيبة ، واعتبارهم قبيلة مستقلة حالها حال قبائل هوازن الأخرى التي هاجرت في سابق العهد إلى البلاد

الأخرى ، واحتفظت بمسمايتها الأصلية ، وتبقى صلة القرابة بينهم وبين قبيلة عتيبة إلى هوازن فقط.

لذلك يسعدنا أن نقدم هذه الطبعة وهي الرابعة من هذا الكتاب نرجو أن نكون قد وفقنا في عرض محتويات هذه الطبعة بالصورة المطلوبة والمرضية .

والله ولي التوفيق

المؤلف

١٧ جمادى الأولى ١٤٣٤ هـ  
الموافق ٢٩ - ٣ - ٢٠١٣ م

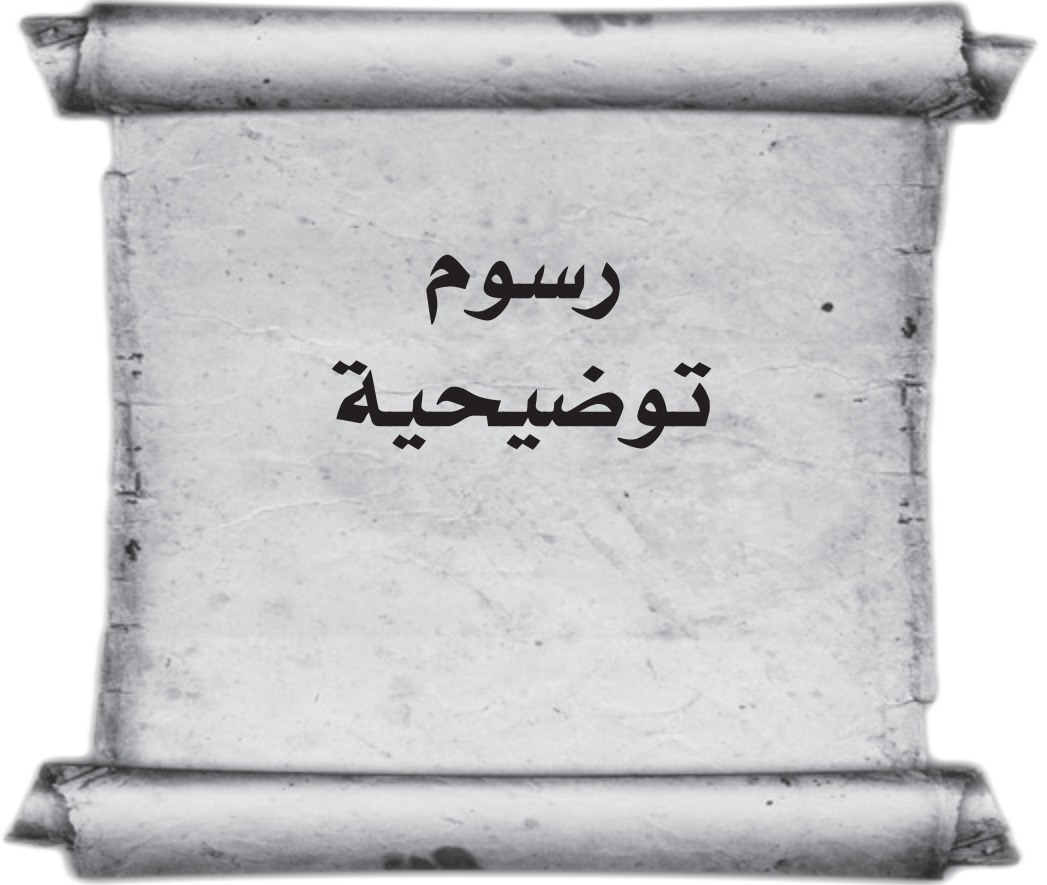

## رسوم توضيحية

ولزيادة الفائدة لا بد من عمل رسوم توضيحية تبين أقسام العرب العدنانية وكذلك أقسام قبائل هوازن العدنانية وأيضاً أقسام قبيلة عتيبة ، لكي تكتمل الفائدة المرجوة من هذا الكتاب بفضل الله وكرمه .

أولاً: أقسام العرب العدنانية \*

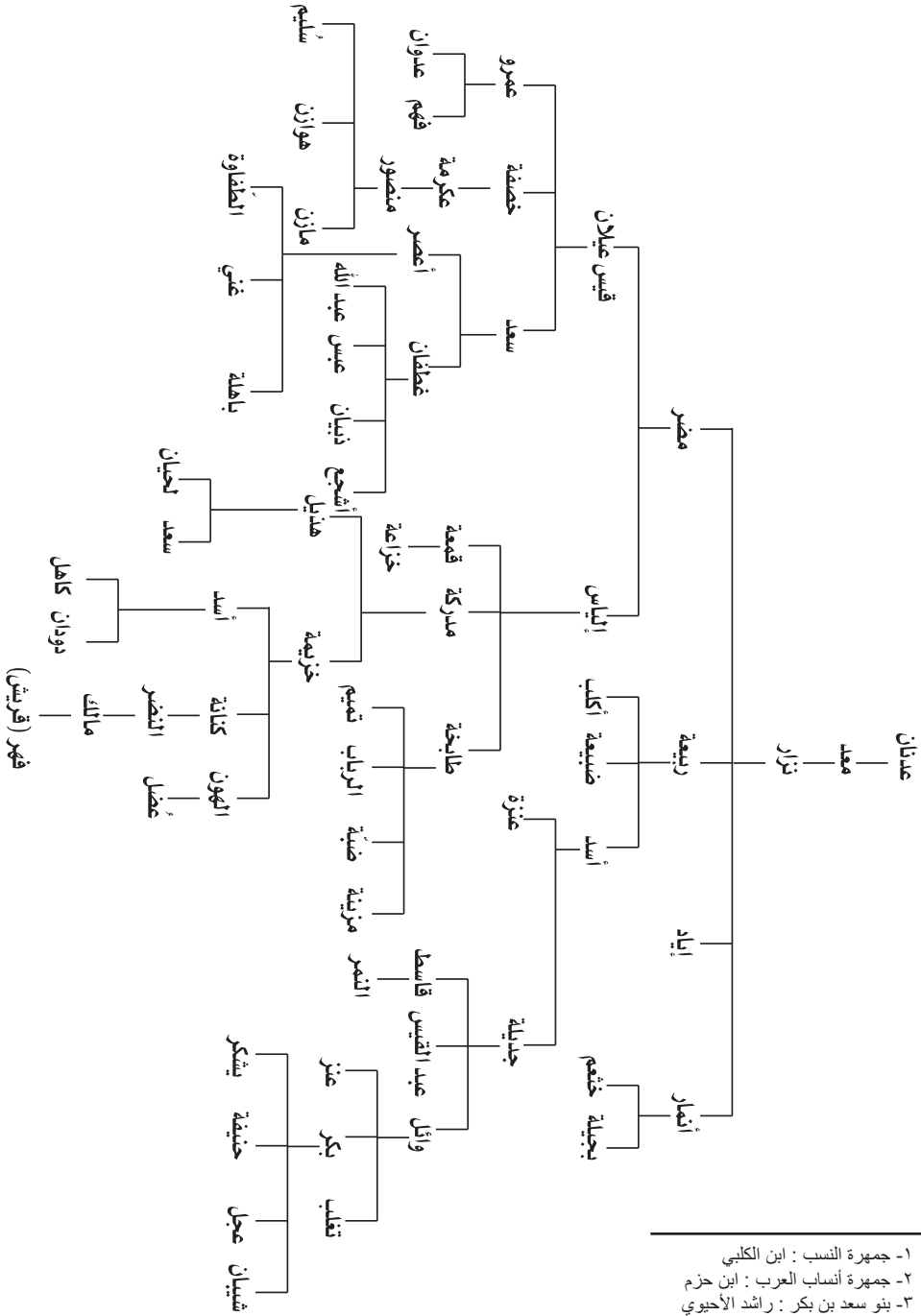

\* ١- جمهرة النسب : ابن الكلبي  
٢- جمهرة أنساب العرب : ابن حزم  
٣- بنو سعد بن بكر : راشد الأحمري



ثانياً: أقسام قبائل هوازن \*

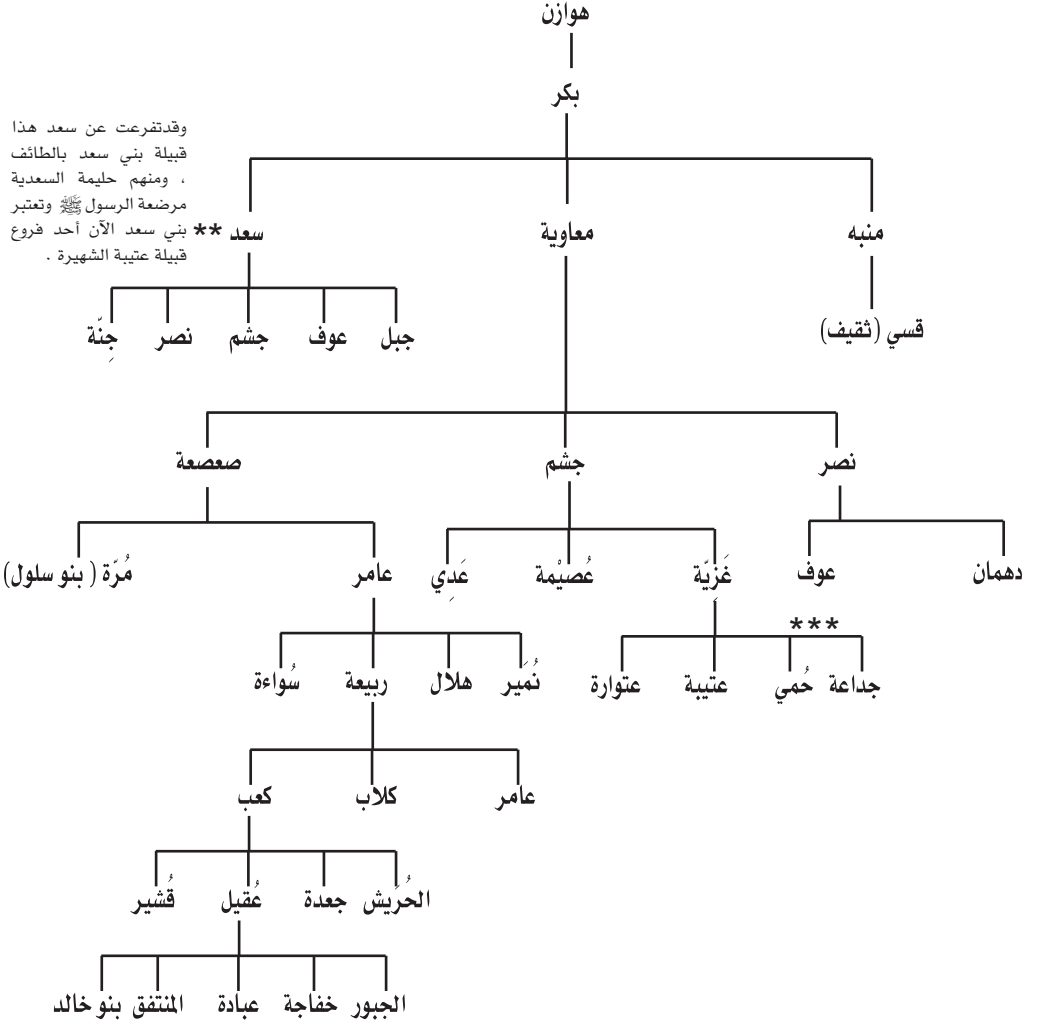

\* ١- جمهرة النسب : ابن الكلبي  
 ٢- جمهرة أنساب العرب : ابن حزم  
 ٣- بنو سعد بن بكر : راشد الأحيوي  
 \*\* هذه الإضافة من عمل المؤلف  
 \*\*\* هذه الإضافة من عمل المؤلف

## ثالثاً: أقسام قبيلة عتيبة \*

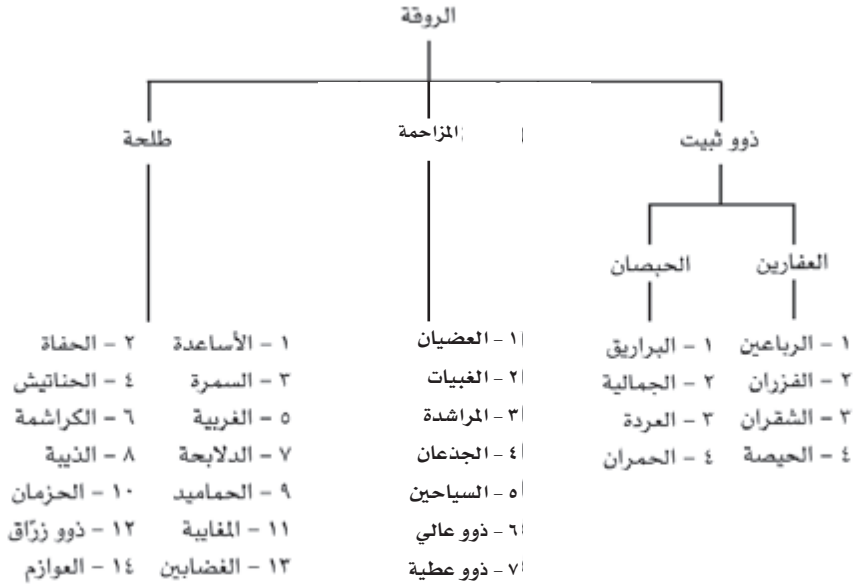
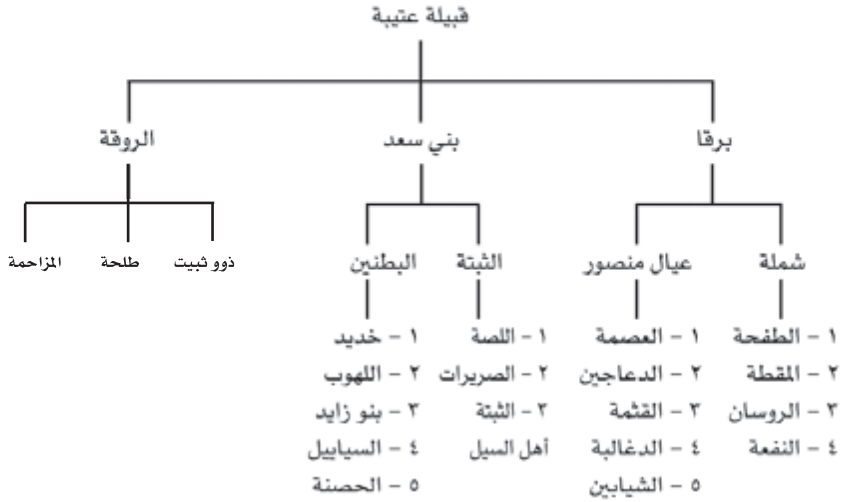





عتيبة  
نسبها ومساكنها

## عتيبة

## نسبها ومساكنها : -

يؤكد أكثر المؤرخون والنسابة من قبيلة عتيبة وغيرهم أنها من قبائل هوازن العدنانية وبأنها تتألف من فروع من قبائل بني سعد، بني جشم بن معاوية، بني نصر بن معاوية، وبني غزية بن جشم بن معاوية - بني بكر بن هوازن ابن منصور بن عكرمة بن خصفة بن قيس بن عيلان الناس بن مضر بن نزار بن معد بن عدنان - التي انضوت تحت مسمى واحد أصبح يعرف فيما بعد بمسمى « قبيلة عتيبة » وهذا الاسم التي انضوت تحت مسماه هذه الفروع ليس بجديد في مسماه بل هو اسم قديم لأحد فروعها يعرف بـ (عتيبة بن غزية)، والذي ورد ذكر اسم أحد أفراد نسله الأسفلين من خلال الحديث الذي روي عنه والذي سيرد ذكره لاحقاً في موضعه من هذا البحث، الذي طغى مسماه بعد هذا التكتل على مسميات هذه الفروع من هوازن، وإن كان هناك بعض الفروع التي لاتزال تحتفظ بمسمياتها القديمة مثل «بني سعد»، «بني جشم» - القثمة - و «بني عصيمة» - العصمة -، ولكنها لا تخرج عن إطار مسمى القبيلة العام، فأصبح بعد ذلك لفروع هوازن هذه منذ ذلك الوقت الذي حصل فيه هذا التوحد والاندماج مسمى خاص وكيان مستقل ومساكن محددة وتفرعات متعارف عليها، وبدأت تظهر على مسرح الأحداث ككيان قبلي موحد بصورته الحالية التي نرجح أنها تشكلت فيه قبل القرن الثامن الهجري وهو الوقت الذي بدأت تبرز بعده بهذا الاسم الجديد الشامل لهذه الفروع بصورة واضحة وجليّة. وأصبح يشير به إليها الباحثون في مؤلفاتهم، والتي كان من أولها ما ذكره "سراج الدين محمد بن عبدالله الرفاعي (٧٩٣ - ٨٨٥ هـ) في ذكره أنساب آل البيت، وكذلك ما ذكره ابن فهد المكي في حوادث سنة ٨٧٤ هـ، في ذكره سير الشريف محمد بن بركات بن حسن - والذي سيرد ما ذكره



الله - شمل فروع هوازن هذه ووحد كلمتها ومنحها المزيد من القوة والتلاحم والحماية من التشرذم والشتات، حتى أصبحت قوة عظيمة يشار إليها بالبنان بين قبائل الجزيرة العربية ومتحضرّوها وغيرها من قبائل الوطن العربي ومتحضرّيه، وذلك بما أنجبته من الأبطال العظام من الشيوخ والفرسان والشعراء والحكماء وأهل الكرم والجود، الذين جمع الكثير منهم بين هذه الصفات الكريمة وانفرد البعض منهم بشيء منها، فهم بذلك كثيرون في القبيلة في كل عصر من العصور المتعاقبة، وقد كان من ثمرات هذا التكتل المبارك أيضا أن حافظت هذه القبيلة على ديارها حتى أصبح لها شأن عظيم، فقد منحها ذلك قدرا كبيرا من الإستقرار ثم التمكن بعد ذلك من توسيع رقعة مناطق نفوذها بما يتلاءم مع قوتها وزيادة عدد أفرادها حتى أصبح حدها يمتد من بلاد الحجاز غربا إلى جبل العارض -طويق- شرقا، وذلك بعد سيطرتها على معظم هضبة نجد وبلدانها منذ منتصف القرن الثالث عشر الهجري تقريبا وحتى وقتنا الحاضر، علما بأنه قد كان لها امتداد في بلاد نجد قبل هذا التاريخ بوقت طويل وخاصة فروع الروقة منهم. ولذلك تعتبر قبيلة عتيبة من أكبر وأعظم قبائل الجزيرة العربية في الوقت الحاضر، فلا يوجد بين القبائل العربية من ينازعها على معظم هضبة نجد والحرّة وكشب وشمال وجنوب الطائف وما حوله، وتمتد ديارها شرقاً حتى جبل طويق غرب مدينة الرياض، ولذلك يطلق عليها (عتيبة الهيلال) لكثرة عددها ومنعتها وقوة غلبتها. ومن بعض ما كتب في ذكر شأنها ما قاله البلادي في معجمه: «إحدى القبائل الكبيرة في شرق الحجاز ونجد كانت ديارها حرة الحجاز شمال مكة على مدركة ورهاط ممتدة شرقاً وجنوباً إلى الطائف وما حولها. ثم قامت حروب بينها وبين جاراتها، فحاربت قحطان فأجلتها عن الأرض الممتدة على جانبي الطريق النجدية بين الدفينة والدوادمي، ثم احتلت ديارها وحاربت مطيرا في السفوح الشرقية لحرّة الحجاز فزحزحتها عن المحاني وحرّة كشب،

فانساحت مطير إلى شمال شرقي نجد فملكتم عتيبة تلك المنطقة إلى ضربه ونفى وعنز من جنوب القصيم. وأصبحت ديار عتيبة اليوم تمتد من رهاط - شمال مكة - غرباً إلى قرية الغطف - غرب الرياض - شرقاً.

أما حدها الجنوبي فتضرب قوساً على الطائف من الشمال والجنوب، ثم تأخذ يمين الطرق النجدية على جنوب الموية وعفيف والشعراء إلى جبل اليمامة. وفي الشمال تبدأ من الحرة - وب حاذه ثم على شمال حرة كشب فضريه إلى الوشم. وهي قبيلة ذات قوة ومنعة وكانت ذات غلبة تخشاها جميع القبائل. ولذا يقولون لها (عتيبة الهيلال) (١).

وقد تغنى الكثير من الشعراء في ذكر أمجادها ومفاخرها وبيان اتساع رقعة ديارها ومنهم على سبيل المثال لا الحصر الشاعر فيحان بن ثمر الرقاص الحافي الذي يقول من قصيدة له :

واهني من زرفلت به بكرة حرة معط(ن) مزاليج وإلا معط(ن) الجودي  
وقضى عن الهاجري وابعد عن المرة لوكان ماجا من الأجواد منقودي  
ربعي عتيبة من العارض إلى الحرة سقم المعادي ليا جا العلم مردودي  
والعلم الآخر ليا ركبوا على الجرة والسبر جاهم من اللي قدم مردودي  
وصاح المصيح وركبوا كل حزيرة والشيخ ينخى هل العادات بجدودي (٢)

كما يقول مخلص القثامي العتيبي في مدح قبيلته عتيبة من قصيدته التي القاها في مجلس الأمير محمد بن عبد الله الرشيد:

حناً عتيبة كم حريب لطمناه دقاتنا مثل الخيال الرزيني  
مثل الجراد اللي ملوكه تقفاه والله صلطنا على الظالميني  
علونا بالحجز تلم قراياه وحدورنا شرق الحسا مردفيني\*  
وجنوبنا واد الدواسر نحاياه وشمالنا شرق المدينة يميني (٣)

(١) معجم قبائل الحجاز: عاتق بن غيث البلادي الحربي.

(٢) من قصيدة طويلة للشاعر فيحان بن ثمر الرقاص (محفوظة في الصدور لدى الكثير من أبناء القبيلة).

(٣) النجم اللامع للنوادير جامع (مخطوط): محمد العلي العبيد.

\* علونا: حدودنا من جهة الغرب. حدورنا: حدودنا من جهة الشرق.



ويقول ضيف الله بن حميد - العفّار - من قصيدة له:

يانجد ما والله نزلناك بسلوم      ولا نتي بورث جدودنا بالقدايم  
خذناك عقب مدارك العمر بالسوم      سوم يخسر لابسات اللثايم  
ويانجد أخذنا منك حق ومرسوم      وصفا جنابك عقب نطل العمائم (١)  
ويقول سلطان المريض الرويس العتيبي:

لا جاك طرقي العتيبي بعد ياس      ينشد عن العتبان صفوة شبابه  
موعدك عند الهضبة اللي لها أرواس      اللي يرد فيها الشعرى جوابه\*  
ويقول دليم الطر المرشدي العتيبي:

حنا شبابه نأخذ الفعل بالدول      حبل يمدونه وحبل نرده  
طريحنا منهم نشيله إلى الحول      وطريحهم منا كلا الرمل خده  
ويقول أحمد بن دبيس من القساورة الثبته من عتبية من قصيدة له ألقاها أمام  
شريف مكة آنذاك:

حنا عوانيكم في الأيام القديمة      وإن كنت جاحد أنشد أولاد الحلال  
جدك رسول الله رابيته حليلة      ظلت تشيله من حلال إلى حلال (٢)

وفي القصيدة نص على أن بني سعد بن بكر أظأر الرسول من عتبية

ويقول بديوي الوقداني العتيبي من قصيدته المشهورة التي يقول في مطلعها: \*\*

أيامنا والليالي كم نعاتبها؟      شبنا وشابت وعفنا بعض الأحوالي  
دللت بالروح لين أرخصت جانبها      ونا عتيبي عريب الجد والخالي  
قوم تدوس الأفاعي مع عقاربها      ولها عزائم تهد الشامخ العالي (٣)

(١) المجاز بين اليمامة والحجاز: عبدالله بن محمد بن خميس.

(٢) الأزهار النادية من أشعار البادية: محمد سعيد كمال

(٣) خيار ما يلتقط من الشعر النبط - الجزء الأول: عبدالله بن خالد الحاتم.

\* الهضبة: هي هضبة جيلة المعروفة في وسط نجد، والشعري وهو اسم أحد الشعراء الفرسان من الجحادر من قحطان.  
\*\*بديوي الوقداني: هو بديوي بن جبران بن هندي بن جبر بن صالح بن حجل الوقداني السعدي العتيبي.

ويقول أحمد الحضراوي عن نسب عتيبة : ( وعتيبة بطن من هوازن ) (١)  
فمنذ ذلك الوقت أصبحت قبيلة عتيبة قوة سياسية بارزة يشار إليها في منطقة الحجاز بادئ الأمر ثم بعد ذلك في بلاد نجد، وأصبحت تنافس غيرها من القبائل العربية على مناطق النفوذ والسيادة في المنطقة وتؤثر في مجريات الأحداث فيها وتنتظر إليها حكوماتها تارة نظرة خوف وتوجس وتارة نظرة تقدير واحترام وتودد بدءاً من حكومات الأشراف بالحجاز، وآل سعود بالدرعية، والرشيد بحائل، وانتهاءً بحكومة الملك عبدالعزيز آل سعود، حيث كان لقبيلة عتيبة دور مهم وفعال في المساهمة في توحيد المملكة العربية السعودية في أوائل القرن الرابع عشر الهجري بقيادة مؤسسها الملك عبدالعزيز آل سعود يرحمه الله .

وعلى ضوء ماتقدم فإنه في تقديري أن مرد ذلك التلاحم والاندماج بين هذه الفروع يعزى في أغلب الأحوال الى نزوح معظم قبائل هذه الفروع من هوازن من مواطنها الأصلية في الحجاز ونجد إلى مواطن أخرى من شبه الجزيرة العربية وبلاد العراق والشام ومصر والمغرب وغيرها، وكذلك بسبب كثرة الحروب المستمرة التي تحدث بين هذه الفروع وغيرها من القبائل الأخرى أو فروعها للتنافس والسيطرة على مناطق النفوذ والسيادة في المنطقة مما دفع هذه الفروع من هوازن إلى الإتحاد والاندماج فيما بينها كي تستطيع تأمين حماية ديارها وأنعامها وأرواح أبنائها .

(١) نزهة الفكر فيما وقع من الحوادث والعبر : أحمد الحضراوي .

وهذا الأمر لا يقتصر على تلك الفروع المتقاربة في النسب بل يتعداه في بعض الأحيان إلى فروع أو قبائل متباعدة في النسب لكي تشكل عامل قوة وردع تدفع به سطوة وأطماع القبائل الأقوى منها شوكة لكي تتمكن من المحافظة على ديارها ومناطق نفوذها من أطماع الآخرين، وقد ظل هذا العرف القائم على التحالفات سائدا بين القبائل العربية منذ عهد الدولة العباسية وحتى مطلع القرن الرابع عشر الهجري عهد النهضة العربية الحديثة وتشكل الدول العربية بصورتها الموجودة حاليا وقيام حكومات مستقرة أصبحت تسيطر على الوضع الداخلي في بلدانها وتفرض الأمن والاستقرار على جميع أفراد المجتمع من القبائل وأهل الحضر في المدن و القرى حتى أصبح الجميع أخوة متحابين يعيشون في ظل نعمة الأمن والأمان والاستقرار في الأوطان وحلت أواصر المحبة والوئام بدل عناصر الفرقة والخصام بين أبناء هذه القبائل بعضهم البعض وبينهم وبين إخوانهم من أهل الحضر في المدن والقرى وأصبح التعامل بينهم قائم على تعاليم ديننا الإسلامي الحنيف الذي يحث على تأصيل هذه القيم العظيمة ويدعو إلى التمسك بها والتخلي بأخلاقها الكريمة.

أما الآن وبعد أن ساد الأمن والاستقرار ربوع دول منطقة الخليج والجزيرة العربية نرى أبناء هذه القبائل العربية يسارعون في المشاركة مع إخوانهم أبناء الحضر في عملية البناء والتشييد الحضاري والعمراني والأخذ بأسباب التقدم العلمي وركب الحضارات وبعد قيام هذا الوضع من الاستقرار والسيادة في دولهم وأخذت حكوماتهم على عاتقها مباشرة العمل على حفظ الأمن والاستقرار فيها، و عندما أعلنت نداء الواجب للدفاع عنها وحماية أمنها وسلامة شعوبها والمحافظة على وحدة أراضيها بادر أبناء هذه القبائل إلى تلبية نداء الواجب الوطني بالتسابق في الإنخراط في قوات الجيش و الشرطة وغيرها من القوات الأمنية العاملة على حفظ الأمن والإستقرار في الداخل ودرء الأخطار الخارجية، كما ساهموا بتقلد الوظائف العامة للدولة في مختلف

المجالات التي تعمل على خدمة ورقي المجتمع والنهوض به وقد عملت حكوماتهم على توفير سبل العلم والمعرفة من إنشاء المدارس والمعاهد والجامعات، فتسارع أبناءهم في طلب التحصيل العلمي بكل جد واجتهاد حتى أصبح منهم المعلمون وأساتذة الجامعات والأطباء والقضاة والمحامون والمثقفون ورجال الفكر والمعرفة إلى غير ذلك من صنوف العلم المختلفة.

والآن وبعد إندماج أفراد هذه القبائل في مجتمعاتها المتحضرة ومساهماتهم في بناء حضارة دولهم. فإنه لم يعد لمفهوم القبيلة البدوية بشكلها التقليدي أي وجود يذكر إلا ما ندر ولم يبق منها سوى التمسك بالمسميات والتغني بالذكريات وترديد البطولات من قصص الآباء والأجداد عبر المجالس والمنتديات والتذكير بالمحافظة على التمسك بالطيب من الأخلاق والعادات الحسنة التي ورثوها عن الآباء والأجداد، ونحن عندما نقوم بتدوين بعض ما تيسر لنا من بعض جوانب هذا التاريخ الخاص بأنسب قبيلة عتيبة وعشائرها، فإنما هدفنا هو وصل إشراقة الحاضر بعظمة الماضي لهذه الأمة الإسلامية التي تبوأت أعظم مكانة بين الأمم السابقة وكان لقبيلة هوازن التي تمثل قبيلة عتيبة الجزء الأكبر منها في الوقت الحاضر أعظم الأثر في المساهمة في تدعيم أركان دولة الإسلام على مر العصور وفي مختلف البلاد والأمصار رغم حصول بعض الإرهاصات التي حدثت لهذه الأمة في حقب متعددة من تاريخها المجيد، ولم يكن هدفنا من وراء ذلك بأي حال من الأحوال التفاخر على أي أحد من أفراد مجتمعنا الكريم أو أي قبيلة من قبائله العريقة إنما الهدف الحقيقي هو محاولة تعريف ذوي القربى بأرحامهم والعمل على توثيق عرى المحبة والتواصل بين أبناء العمومة في هذه القبيلة وعشائرها وتدوين هذا النسب للتاريخ والأجيال الحاضرة والقادمة ولكل طالب علم ومعرفة. وبعد هذه اللمحة السريعة عن نسب قبيلة عتيبة ومحاولة ربطه بأنسب قبائلها القديمة، يتساءل الكثير من أبناء القبيلة وغيرهم .

## ما هو سبب تسمية القبيلة بهذا الاسم؟

والذي نراه بعد طول بحث وتمعن ومطالعة ما كتبه الباحثون حول هذا الموضوع ومراجعة ما كتبناه في السابق حول سبب هذه التسمية في الطبعة الأولى من كتابنا عشيرة الأساعدة بناءً على بعض الآراء التي وردت في بعض المصادر المختلفة والتي أغفلناها في الطبعة الثانية من كتابنا المذكور لعدم قناعتنا بثبوت صحتها، هو أن خير ما يعين إلى التوصل لحقيقة هذه التسمية هو ما كتبه الأستاذ محمد الطيب حيث يقول: (تنسب قبائل عتيبة إلى بني سعد وجشم من قبائل هوازن ابن منصور بن عكرمة بن خصفة بن قيس عيلان بن مضر بن نزار بن معد بن عدنان).<sup>(١)</sup>

وفي جمهرة النسب لهشام بن محمد بن السائب الكلبي: (عتيبة بن غزية بن جشم بن معاوية بن بكر بن هوازن).<sup>(٢)</sup> وورد اسم عتيبة في هوازن أيضا في كتاب الطبقات الكبرى لابن سعد. وجاء فيه: (أن معاذ بن عبد الرحمن التيمي من قریش تزوج أم عمرو زبيبة بنت عتيبة من بني سعد ابن بكر بن هوازن) فمن ذلك نعلم أن في هوازن رجلين باسم عتيبة لم يرد في كتب السير والنسب والتاريخ غيرهما ، وهما عتيبة الجشمي وعتيبة السعدي).<sup>(٣)</sup>

وكذلك ما كتبه راشد الأحيوي في بحوثه حول غزية وتحقيق نسب قبيلة عتيبة حيث يقول: (عتيبة بن غزية: واحدهم عتيبي، وقبيلة عتيبة من أجل قبائل العرب، وأعظمها قدرا، وأقواها شوكة، ولهم مجد مؤثّل ، وتاريخ عريق ، طغى اسمهم على قسم عظيم من فروع هوازن، ذكرهم كثيرون فذكروا فروعهم وأخبارهم وديارهم، وقد ذهب جلّ الباحثين إلى أنهم من هوازن أعظم وأجلّ

(١) موسوعة القبائل العربية - المجلد الخامس- ط ١٤٢١ هـ - ٢٠٠١ م : محمد سليمان الطيب.

(٢) ، (٣) نفس المصدر السابق

قبائل الحجاز ونجد عددا وعدة ومنعة، وقد ذهب البعض إلى أن عتيبة قحطانيون من اليمن، ولست هنا- الأحيوي - بصدد عرض الآراء في نسب عتيبة وتحليلها فهذا مقام آخر، والصحيح أن عتيبة هم بنو عتيبة بن غزية بن جشم بن معاوية بن بكر بن هوازن بن منصور بن عكرمة بن خصفة بن قيس ابن عيلان وهو الناس ابن مضر بن نزار بن معد بن عدنان، وأقدم من رأيته ذكر عتيبة سراج الدين محمد بن عبد الله الرفاعي (٧٩٣ - ٨٨٥ هـ) في ذكره أنساب بعض آل البيت الكرام فقال: «وأما الحسين بن داود بن سليمان فمن ولده عبد الله المعروف بالهندي وله عقب، والحسين الملقب بريحي له عقب معروف، وداود وهو ميثان وذكر له بعض النسابة ولدا اسمه يحيى، ونسب بني الرويعي إليه كذب لا شبهة فيه لأنهم ينتسبون إليه من ولد له على ما يزعمون يسمونه ناجعاً، وناجع هذا رجل من عتيبة من بادية الحجاز، وبنو الرويعي غاية انتسابهم إليه فهم من عتيبة لا ريب». ، ويضيف قائلاً:

وذكرهم ابن المكي في حوادث سنة ٨٧٤ هـ في ذكر سير الشريف محمد ابن بركات بن حسن تلك السنة لغزو عتيبة فقال: «وفي آخر صفر منها توجه بعسكره من وادي مرّ إلى جهة الشرق، يغزو بعض عرب عتيبة، فإنهم قطعوا الجود الذي بينهم وبينه». وذكرهم الزبيدي (١١٤٥ - ١٢٠٥ هـ) فقال: «بنو عتيبة كجهينة قبيلة من العرب» وأقدم ما رأته حول نسب عتيبة ما ورد في «لمع الشهاب» المؤلف سنة (١٢٣٢ هـ - ١٨١٧ م) فيه: «وأما عتيبة فهي قبيلة كبيرة سابقا تسمى هوازن».

ويقول فؤاد حمزة عن بني سعد أحد فروع قبيلة عتيبة اليوم: ( بني سعد قبيلة عربية شريفة الأرومة منها حليلة السعدية بنت أبي ذؤيب ، وديارهم من الطائف إلى جهة الجنوب الشرقي وتحسب هذه القبيلة أصل قسم كبير من عتيبة )  
ويقول خالد الفرّج: ( عتيبة هي هوازن ومساكنها بين الحجاز والعارض وجبل النير ) .

من هو عتيبة الذي تنتسب إليه قبيلة عتيبة ؟

ويقول الأحيوي: «ويبقى السؤال الهام مطروحا من هو عتيبة الذي تنتسب إليه قبيلة عتيبة؟! ويجب الأحيوي إنه عتيبة بن غزية» حيث يقول: «فيما كنت أطلع كتاب «المعجم» لابن الأعرابي نهار السبت ٢٦ جمادى الآخرة ١٤١٩هـ استوقفتني طويلا بفرح غامر نصّ نفيص جدا ثمين للغاية يبيّن سلسلة نسب محدّث إلى عتيبة بن غزية، وهو يبيّن لنا أن لعتيبة بن غزية عقب مذكور يعرف به، وإليك البيان: قال الإمام أبو سعيد أحمد بن محمد بن زياد بن بشر الأعرابي العنزي ( ٢٤٦ - ٣٤٠ هـ ): «حدثنا عبيد الله بن رماحس بن محمد بن خالد بن جبير بن قيس بن عمرو بن عبده بن ناشب بن عتيبة بن غزية الجشمي بالرملة سنة سبعين ومائتين للهجرة في المسجد الجامع في ربيع الآخر وهو من أهل الرمادة، عن زياد بن طارق الجشمي، عن أبو جرول زهير بن سرد الجشمي قال: كان يوم حنين حين أسرنا رسول الله صلى الله عليه وسلم ..» الخ، الحديث.

يقول الأحيوي: ويتبيّن لنا من هذا التحقيق أن عتيبة بن غزية بن جشم بن معاوية بن بكر بن هوازن الذي ذكره الكلبي قد أعقب وصارت له ذرية تعرف به وتتسب إليه وأنه أصل قبيلة عتيبة المعروفة في زماننا هذا وممن نسبهم إلى هوازن من المحدثين الباحث الكويتي خالد بن محمد الفرج الدوسري (ت ١٣٧٤هـ - ١٩٥٤م) رحمه الله تعالى في كتابه «الخبر والعيان» وهو في تاريخ نجد وما حولها في العصر الحديث قال الزركلي: (قال صاحب «الخبر والعيان» - مخطوط - وهو من فضلاء المعاصرين من سكان نجد: وقبائل عتيبة المنتشرة اليوم في بوادي الحجاز ونجد والعراق هي هوازن ومساكنها بين الحجاز والعارض وجبل النير في طريق الحجاز وهو معقلها وحصنها الذي

تأوي إليه وهي من أكبر قبائل العرب وبطونها كثيرة أكبرها الروقة وفيهم الرئاسة في بيت آل ربيعان).<sup>(١)</sup>

وحيث إن البحث طويل فقد اكتفينا بأخذ بعض الفقرات من البحث التي تناسب واقع الحال لتغطية الجوانب المراد تحقيقها في هذا البحث، ومن أراد الاستزادة فعليه الرجوع إلى النص الكامل للبحث المشار إليه في موضعه.

وحيث إنه قد تبين من خلال بحوثهما . الأحيوي و الطيب . وثبت أن هناك رجلان في هوازن الكل منهما يسمى «عتيبة» فالأول هو عتيبة من بني سعد بن بكر بن هوازن والثاني هو عتيبة بن غزية بن جشم بن معاوية بن بكر بن هوازن. وحيث إنه قد ثبت أن لكل واحد منهما نسل في «قبيلة هوازن» وبأن فروع قبيلة هوازن التي تتضوي تحت مسمى «عتيبة» لاحقاً ومنهم بني سعد تتمسك بالانتساب إلى قبيلة «عتيبة» إلى جانب تسميتهم القديمة في هوازن والذين يقول شاعرهم:

« حنا بني سعد عما عين الحضيف رحي عتيبة يوم كل له رحي  
والله يلولا حشمتك يا ذا الشريف يا كل القبائل ما تغدينا ضحا»<sup>(٢)</sup>

وغزية قبيلة عريقة ومعروف أنها من هوازن منهم الشاعر الفارس الشجاع دريد بن الصمة المشهور أنه سيد هوازن يوم حنين والذي يقول:

وهل أنا إلا من غزية إن غوت غويت وإن ترشد غزية أرشد<sup>(٣)</sup>  
وقد امتدحها الإمام عز الدين محمد بن المنصور بن عبدالله بن حمزة بن سليمان (ت ٦٢٣ هـ) في قصيدته ذات الفروع التي ذكر فيها القبائل العدنانية على أن غزية من هوازن:

(١) مجلة العرب ج ( ٦٥، ٦٥ س ٣٥ ) ١٤٢٠ هـ . ( تحقيق نسب عتيبة ) : راشد بن حمدان الأحيوي .

(٢) النجم اللامع للنوادر جامع (مخطوط): محمد العلي العبيد .

(٣) نهاية الأرب في معرفة أنساب العرب: أبو العباس القلقشندي .



وإن أدع في علياء هوازن تأتني قبائل أزكى حين تسمى وأحسب  
غزية نيران الحروب ومنهمو فوارس خطارون والنقع أشهب  
لهم ما حوى شط العراق مشرقاً إلى حيث يحويه السرار وغرب  
وهم ملأوا الأرض الفضاء بضمير عتاق أبوهن الوجيه المنهّب<sup>(١)</sup>

فعلى هذا الأساس لابد من الاعتراف بأن أصل هذه التسمية لا يمكن أن تخرج عن اسم أحد أولئك الرجلين أو كلاهما معا نظرا لاتحادهما في نفس التسمية وفي قبيلة هوازن ذاتها، حيث جرى العرف على أنه إذا كان لإنسان أو قبيلة اسمان غلب أحدهما على الآخر فنسب أبناء أحدهما إلى الاسم المشهور منهما ونسي الآخر مع مرور الزمن وعملا كأنهما اسم واحد، ولذلك لا نتصور أن تخرج تسمية قبيلة عتيبة من هذا المنطلق عن اسم أحد أولئك الرجلين أو كلاهما معا، وليس إلى غير ذلك من سبيل إلى التكهّنات والتخمين وتخربات العوام التي ليس لها سند من الحقيقة والبرهان ، والتي سرعان ما تتهار أمام ظهور الحجة والدليل.

وأنا شخصيا كباحث أميل وأرجح أن نسبة قبيلة عتيبة هي إلى «عتيبة بن غزيرة» بدليل ثبوت نسله رجلا اسمه «ناشب بن عتيبة» قد أنسل ذرية من خلال صحة الحديث الذي رواه أحد فروع ذريته الأسفلين بينما ثبوت نسل عتيبة الذي هو من بني سعد امرأة هي أم عمرو «زينة» التي تزوجها معاذ بن عبد الرحمن التيمي من قريش، وهذا لا يعني نفي وجود نسل ل "عتيبة" الذي هو من بني سعد من الرجال ولكن لم يستدل على شيء من ذلك، كما أشار إلى ذلك الأستاذ الباحث تركي القداح العتيبي في كتابه «النفعة» ان قبيلة عتيبة هم بنو عتيبة بن غزيرة بن جشم حيث يقول: (.. ويتبين لنا تماما من هذا

(١) مجلة العرب ج(٢٠١)س(٢٨)١٤٢٣ هـ (تحقيق نسب غزية): راشد بن حمدان الأحيوي.

التحقيق ان قبيلة عتيبة هم بنو عتيبة بن غزية بن جشم بن معاوية بن بكر بن هوازن الذي ذكره الكلبي، وأن عتيبة قد أعقب وصارت له ذرية تعرف به وتتسب إليه وأنه جد قبيلة عتيبة المعروفة في زماننا هذا، ومما يجب التنويه عليه أن بني سعد كانت إلى عهد قريب منذ ثلاثة قرون تقريبا لا يطلق عليهم عتيبة رغم ارتباطهم مع عتيبة في النخوة والفرعة لاشتراكها في النسب إلى بكر بن هوازن. وهذا يدل على أن عتيبة الجشمي هو مؤسس القبيلة المسماة بعتيبة ثم انضوت تحت اسمه بعض بطون من بني سعد بن بكر بن هوازن وندل على ذلك ببطن وقدان الذي ذكره ابن الكلبي في الجمهرة من بطون بني سعد، ثم نراه في الواقع ضمن بطون عتيبة والأمثلة على ذلك كثيرة وعديدة في تداخل فروع هوازن بالحجاز في بعضها البعض<sup>(١)</sup> - والله أعلم-!

والآن وبعد أن تأكد لدينا بشكل واضح انتساب قبيلة عتيبة إلى عتيبة بن غزية من هوازن، فمن تكون غزية هذه؟! إذا علمنا أن هناك غزية أخرى من طيء القحطانية ورد ذكرها عند بعض الباحثين، وقد خلط بعضهم نسبها بنسب غزية هوازن وعزى فروع غزية هوازن إلى غزية طيء القحطانية .

### تحقيق نسب غزية

نقول وبالله التوفيق: لقد وصلتنا دراسة قيّمة حول تحقيق نسب غزية من الأستاذ راشد بن حمدان الأحوي، وهذه الدراسة تعتمد على التحليل المنطقي ومدّعمة بالأدلة والأسانيد المعتبرة من خلال استعراض نصوص العلماء الأجلّاء الذين أشاروا إلى هذه القبيلة من خلال بحوثهم ودراساتهم العلميّة المختلفة كل في مجاله، ولقد بذل كاتب هذا البحث النفس جهدا عظيما وقدم عملا رائعا في تتبع هذه المصادر المختلفة ودراستها وتحليلها تحليلا علميا مبني على المنطق وتصحيح ما ورد في بعضها من تصحيحات وأخطاء مبنيّة

(١) النفعة : تركي مطلق القداح.

على بعض التوهّمات والظنون غير المقصودة فله كل الشكر والتقدير على ما بذله من جهد عظيم ورائع في تحقيق هذه الدراسة النادرة لوصول بعض حلقات هذا التاريخ المفقودة منذ زمن طويل فجزاه الله خير الجزاء على ما بذله من جهد كبير أنار به الطريق لمعرفة جوانب مجهولة من تاريخ هذه القبيلة العظيمة التي تشكل جانبا كبيرا من كيان قبيلة عتبية الشهيرة وهي بعنوان «تحقيق نسب قبيلة غزية» فإنه يرجع الفضل والفضل يعود إلى أهله وهذه الدراسة مطوّلة نورد منها ما يتناسب مع واقع الحال لتغطية هذا البحث ومن أراد الاستزادة من هذه الدراسة فعليه الرجوع إلى مصدرها المنشور في مجلة العرب عدد ( ٥ ، ٦ ، ٦٥ سنة ١٤٢١ هـ ) و الأعداد التي تليه . يقول الأحيوي: (لطالما اغتر غير واحد من العلماء والباحثين بتشابه الأسماء فنسبوا قبيلة إلى أخرى لتطابق اسميهما أو تشابههما ولا مستند لهم غير ذلك ولطالما اغتر كثير من أبناء القبائل بتطابق الأسماء فانتسبوا ونسبوا قبائلهم إلى قبائل لا يربطهم بها نسب وليس لهم من مستند التشابه الأسماء وتطابقها وهذا منزلق انزلق فيه وبه الكثيرون كالظمآن يحسب السراب ماء وما هو بماء وهكذا كان الحال فيما يخص قبيلة غزية . فالذين تابعوا ابن سعيد في نسبه غزية إلى طيء ومنهم ابن خلدون والقلقشندي تبين لنا أنهم ينقلون ويتابعون بلاتحقيق أو تمحيص كما سبق بيانه ومستندهم في وهمهم هذا أن من فروع طيء فرع يدعى غزية مما جعل ابن الأثير ينسب قبيلة غزية إلى غزية من طيء ومما استندوا إليه بهذا الخصوص تجاوز ديار غزية مع ديار طيء، وفاتهم أن هذا ينهار فور علمنا أن الديار تتوارثها وتستوطنها قبائل مختلفة النسب بأسباب الحروب والهجرة وغيرها ومن ذلك أن بني لام كانوا من سكان

الجبليين في شمال نجد ثم امتدوا باتجاه المدينة المنورة وأصبحت مساكنهم حواليتها وكذا حال كثير من قبائل العرب التي تديرت ديارا غير ديارها

فاستوطنتها واتخذتها دارا وقرارا لأمد طويل، والذي تحقق لدي -  
الأحيوي - أن قبيلة غزية مدار هذا البحث هم بنو غزية بن جشم بن  
معاوية بن بكر بن هوازن وفيما يلي بيان ذلك:

١- أن هناك فرق في ضبط اسمي غزية هوازن وغزية طيء وفيما يلي بيان ذلك:

أ- ضبط اسم غزية هوازن: ضبط هذا الاسم هو بفتح الغين المعجمة أوله وكسر الزاي المعجمة ثانيه وتشديد الياء المثناة من تحت ثالثة وهاء في الآخر هكذا ذكره الكلبي وابن دريد والأصفهاني وابن حزم والسمعاني والبليسي والرشاطي وابن منظور والقلقشندي وغيرهم كثير جدا وهكذا ورد الاسم في شعر دريد بن الصمة الغزوي الجشمي في قوله:

وهل أنا إلا من غزية إن غوت غويت وإن ترشد غزية أرشد

ب- ضبط غزية طيء: ضبط هذا الاسم هو بضم الغين المعجمة أوله وفتح الزاي المعجمة ثانية وتشديد الياء المثناة من تحت ثالثة وهاء في الآخر وهو اسم أمة حضنت بني أبي ابن غنم بن حارثة بن ثوب وهم سيف ومسعود وحارثة.. وتبعاً لظنه إن غزية التي ذكرها السمعاني (ت ٥٦٢ هـ) هي غزية طيء فإن ابن الأثير ضبط اسم غزية في تاريخه بضم أوله وفتح ثانيه وهكذا ضبط الذهبي هذا الاسم عند ذكره خبر غزية الذي سبق أن أورده ابن الأثير في حوادث سنة ٥١٧ هـ وابن الأثير من مصادر الذهبي في تاريخه.

ج- يتضح مما سبق بيانه أن هناك فرق واضح لا لبس فيه في ضبط اسمي القبيلتين فالغين مفتوحة في غَزِيَّة هوازن ومضمومة في غُزِيَّة طيء والزاي مكسورة في غَزِيَّة هوازن ومفتوحة في غزيرة طيء ومن الفروق بين الاسمين أن غَزِيَّة هوازن اسم رجل وهو أبو بني غزيرة فيما غُزِيَّة طيء اسم امرأة وهي أمة حضنت بني أبي بن غنم الطائي والملاحظ أن اسم غَزِيَّة بفتح الغين وكسر الزاي هو اسم رجل فيما غُزِيَّة بضم الغين وفتح الزاي هو اسم امرأة في أغلب الأحوال.

د- أن القبيلة مدار البحث هي غَزِيَّة بفتح الغين وكسر الزاي لا بضم الغين وفتح الزاي وهذا يعني أنها غَزِيَّة هوازن لا غُزِيَّة طيء ويتضح هذا مما يلي:

١- ذكرها السمعاني (٥٠٦- ٥٦٢ هـ) والضبط عنده غَزِيَّة ولم ينسبها إلى طيء.

٢- ذكرها الحمداني (٦٠٢- ٧٠٠ هـ) والضبط عنده غَزِيَّة ولم ينسبها إلى طيء.

٣- ذكرها ابن فضل الله العمري (٧٠٠- ٧٤٩ هـ) والضبط عنده غَزِيَّة ولم ينسبها إلى طيء.

٤- ذكرها ابن خلدون (٧٣٢- ٨٠٨ هـ) ورغم نقله نسبها غير الصحيح عن ابن سعيد كما مرّ بيانه إلا أنه ضبط الاسم بفتح الغين وكسر الزاي.

٥- ذكرها القلقشندي (٧٥٦- ٨٢١ هـ) ورغم نقله نسبها غير الصحيح عن ابن سعيد إلا أنه ضبط الاسم ضبطاً دقيقاً ومعلوماته عن غَزِيَّة نقلها عن الحمداني (ت ٧٠٠ هـ) وابن فضل الله العمري (ت ٧٤٩ هـ) قال القلقشندي: «غَزِيَّة بفتح الغين المعجمة وكسر الزاي وتشديد الياء المثناة تحت وهاء في الآخر

وقال: «غَزِيَّة بفتح الغين المعجمة وكسر الزاي وفتح الياء المثناة التحتية المشددة».

٦- ذكرها السيوطي (٨٤٩-٩١١هـ) ورغم نقله نسبها غير الصحيح إلى طيء تبعا لابن الأثير إلا أنه ضبط الاسم ضبطا صحيحا بفتح الغين وكسر الزاي.

٧- ذكرها الزبيدي (١١٤٥-٢٠٥هـ) ورغم نقله نسبها غير الصحيح إلى طيء تبعا لمن سبقوه إلا أنه ضبط الاسم ضبطا صحيحا بفتح الغين وكسر الزاي.

ه- لا بد من ملاحظة أن السمعاني والحمداني وابن فضل الله العمري ضبطوا الاسم إما نقلا عن شيوخ غَزِيَّة أو عن مجاورينهم وعارفيهم مما لا سبيل معه للقول بأن الاسم قد تحرف أو تصحف وهو ما يتفق مع ضبط اسم هذه القبيلة إلى يومنا هذا والملاحظ أن هؤلاء العلماء تتابعت قرونهم الزمنية فالسمعاني من رجال القرن السادس والحمداني من رجال القرن السابع وابن فضل الله العمري من رجال القرن الثامن للهجرة وهم علماء اثبات في ضبط أسماء القبائل والرجال ممن التقوا بهم ولهذا دلالة هامة جدا في تحقيق نسب هذه القبيلة لاسيما وأن هؤلاء العلماء لم ينسبوا إلى طيء ومن عجب أن من جاء بعدهم نقل ضبط اسم غَزِيَّة نقلا دقيقا ونسبها إلى طيء كما فعله ابن الأثير وابن خلدون والقلقشندي والسيوطي والزبيدي مع تعارض ضبط هذا الاسم مع ضبط الاسم الذي نسبوا إليه هذه القبيلة وهو غَزِيَّة طيء بضم الغين وفتح الزاي وهذا عجب من هؤلاء الاعلام!!!

٢- أنه على العكس من حال غَزِيَّة ذات الديار والضرع والشهرة فإن غَزِيَّة طيء لاشهرة لها بل لم يذكرها أحد غير الكلبي ولم يذكر لها أحد أعلاما أو ديارا بل لا ذكر لها بين قبائل طيء التي ذكرها علماء

الأنساب والبلدانيات على مرّ القرون إلا ما اجتريه غير واحد بترديد نص الكلبى دون إضافة عليه لهذا لم نجد فيما اطلعنا عليه ذكرا لِعَزِيَّة في القبائل المشتبهة للعلماء الذين اللفوا في متشابه الأسماء ومختلفها ومن أقدمهم ابن عبد ربه (٢٤٦-٣٢٧هـ) حيث لا نجد عنده ذكرا لِعَزِيَّة فيما كتبه عن القبائل المشتبهة ليقال أن هناك أكثر من قبيلة تسمى عَزِيَّة وإن اختلف ضبط الاسم ورسمه عند كل منها على أن يكون لهذه القبيلة شهرة وعدد لكي تعرف فتذكر.

٣- أن ديار عَزِيَّة مدار البحث امتدت من بلاد الحجاز الى نجد فشمال شرق جزيرة العرب فالعراق فبلاد الشام وتواجدت فرقههم في أنحاء مختلفة من أنحاء الحجاز ونجد والسماء وهذا يتفق مع كونها هي عَزِيَّة هوازن فلا وجود لِعَزِيَّة طيء في بلاد الحجاز بل إنه ليس لها موضع يعرف في شمال نجد في معقل طيء في الجبلين وقد كانت بلاد نجد وبلاد العراق هي الديار التي انساحت اليها قبائل هوازن ومنها عَزِيَّة كما مرّت الاشارة اليه وقد كانت لفروع من بني جشم اتصال بمنطقة المدينة المنورة، قال الشيخ حمد الجاسر في ذكر جشم ابن معاوية بن بكر بن هوازن: ويبدو أن قبيلة جشم كانت في عهد الهجري ذات صلة قوية بالمدينة المنورة ولهذا فقد أكثر الرواة عن شعراء ورواة منهم وذكر من فروع هذه القبيلة:

١- بني الأعقل.

٢- وبني انسان.

٣- وبني بريد.

٤- وبني خصاف.

٥- وبني عصمة.

قلت - الأحيوي - وجلّ هذه الفروع من بني عَزِيَّة بن جشم وممّا بيّن لنا اتصال فروع جشم بالمدينة، ما ذكره ياقوت الحموي (ت ٦٢٦هـ) في ذكر ذي الحليفة ميقات أهل المدينة قال: «هو من مياه جشم» وقال البكري (ت ٤٨٧هـ): «هي ماء بين بني جشم بن بكر بن هوازن وبين بني خفاجة العقيليين» وقد حدث عند ذي الحليفة قتال بين جشم وخفاجة قال ابو عبيدة معمر بن المثنى (ت ٢٠٩هـ): «كان أهل دار من بني جشم بن بكر بن هوازن يقال لهم بنو الشريد حلفاء لبني عداد بن خفاجة في الاسلام فكان بينهم وبين خميس بن ربيعة رهط توبة، قتال على ماء تدعى الحليفة وعامتها لجدّ بن همّام قال وشهد عبد الله بن الحمير ذلك، وهو أعرج عرج يوم قتل توبة فلم يغن كثير غناء فقالت بنو عقيل: «لو توبة تلقّاهم لبلوا منه بغير أفوق ناعل» قلت: -الأحيوي- قول أبو عبيدة والبكري: جشم بن بكر بن هوازن صوابه جشم بن معاوية بن بكر ابن هوازن سقط ذكر معاوية عندهما وممّا لا بدّ من ملاحظته تجاور غزية بن جشم مع خفاجة في منطقة المدينة المنورة كما هو حالهم في جهات الكوفة والسماوة ممّا يعني انسياحهم سوية من بلادهم الحجاز نحو بلاد العراق عبر بلاد نجد وقد دخلت خفاجة بمرور الوقت في الأجود من غزية.

٤- فيما يتعلّق بنصوص ابن خلدون عن هجرة جشم بما فيهم غزيرة من بلادهم في السروات، وانتقال معظمهم الى المغرب حيث كانوا فيه في عهده التي أوردناها آنفا فإننا نقول انّ لابن خلدون مزاعم حول انتقال قبائل العرب من الجزيرة العربية الى بلاد المغرب الى حدّ أنه لم يبق لها حيّ يطرق لم يسبقه اليها أحد وهي مزاعم واهية يكذبها واقع الحال حيث لاتزال كثير من هذه القبائل ذات عدد وعدة في جزيرة العرب ومنها على سبيل المثال قبيلة هذيل وكثيرا ما يربط ابن خلدون بين قبيلتين لا لشيء إلا لتشابه اسميهما كما حدث مع قبيلة جشم فقد وجد قبيلة تدعى جشم من بني هلال في بلاد المغرب فادّعى بلا دليل انها قبيلة جشم بن معاوية وليته توقّف عند هذا بل



زعم انه لم يبق من جشم في بلاد السراة إلا من ليست له صولة ومن عجائب ابن خلدون رحمه الله تعالى أنه يفاجئنا بنص صريح يقرّ فيه أنه يجهل نسب قبيلة جشم في بلاد المغرب حيث قال في ذكرها: «جشم المعهود هو جشم بن معاوية بن بكر بن هوازن أو لعلّه جشم آخر من غيرها» وهذا يعني أنّ ابن خلدون نسب جشم المغرب الى جشم هوازن بناء على تشابه وتطابق اسميهما فمن ثمّ زعم ما زعمه عن انتقال جشم هوازن الى بلاد المغرب وياله من سند متهالك لاقيمة له والذي نعجب له هو كيف تدخل قبيلتان هامتان من بني هلال في بلاد المغرب لهما شأن عظيم وهما قرّة والأثبج في جشم وهم ليسوا من بني هلال بل هم في وهم ابن خلدون جشم بن معاوية وهم حلف في بني هلال وهم قبيلة أخرى لا يجتمعون مع جشم إلا في معاوية فهم بنو هلال بن عامر بن صعصعة بن معاوية بن بكر بن هوازن فهما قبيلتان منفصلتان وإن كانتا تعودان لأصل واحد؟! والصحيح عندي - الأحيوي - أنّ جشما هؤلاء فرع من بني هلال وفيما يلي بيان ذلك:

- ١- ذكر النويري (ت ٧٣٣هـ) فيما نقله عن الجوّاني (ت ٥٨٨هـ) قبيلة بني هلال فقال: « ... وأما نهيك بن هلال فأعقب من خمس قبائل لصلبه وهم معشر وابو ربيعة وابو معاوية وسهل وابو جشم» وقد ذكر الكلبي أبا جشم الا أنه لم يفصلّ القول فيه فكل ما ذكره أن أم ابا جشم بن نهيك بن هلال هي كلبة بنت كعب بن ربيعة فهذا دليل على وجود قبيلة تدعى جشم في بني هلال.
- ٢- أن الأثبج الذين في عداد جشم وهم بطن من بني هلال يجتمعون مع جشم في النسب في نهيك وهم بنو الأثبج بن عامر بن ربيعة بن نهيك ابن هلال والله أعلم.
- ٣- أنّ جشما في بلاد المغرب فرع من بني هلال وعلى من زعم أنهم دخلاء فيهم ابراز الدليل ولا دليل! قلت - الأحيوي - ممّا سبق بيانه

يتبيّن لنا أنّ قبيلتي قرّة والأثبج إنما دخلتا في جشم لرابطة النسب ولأنّهم يلونهم في النسب والله تعالى أعلم.

٤- أن النصوص المتوفرة عن غزية تبينّ لنا أنها قبيلة أخرى لاعلاقة لها بطيء من جهة النسب ومما يدل على ذلك ما يلي:

أ- قال شارح ديوان ابن المقرّب (٥٧٢-٦٢٩هـ) وهو معاصر لابن المقرّب قال: «ان سعيد بن فضل ومانع بن جديثة ومسعود بن بريك أمراء بني ربيعة جمعوا قبائل طيء وزبيد وجميع عرب الشام واجتمعت اليهم قوم دهمش بن سند بن أجود وساروا يريدون أرض بني غفيل» وقال: دهمش ابن سند بن أجود سيد عربيه» وكان بينهم يوم عرف بيوم عصبص وكان ذلك سنة ٦٠١هـ. قلت: - الأحيوي - جديثة تصحيف جديثة بالحاء المهملة وغفيل تصحيف عقيل أوله عين مهملة ثم قاف مثناة وعربه تصحيف غزية بالغين المعجمة ونلاحظ أنّ النص اشتمل على ذكر أربع قبائل وميّز بينها وهي طيء وزبيد والخلط وهم بنو عوف ومعاوية ابني المنتفق قاله الجرجاني (ت ٣٩٢هـ) وهم من بني عقيل وغزية وهم قبيلة غزية مدار هذا البحث وهذا النص قد فرّق وميّز بين هذه القبائل ومنها طيء وغزية.

ب- أنه على كثرة أفخاذ طيء فإنّ النسبة عندها هي إلى الأب الأكبر طيء، قال سلمة الصحاري: «أفخاذ طيء كثيرة غير أنّ جمهور النسب إلى الأب الأكبر وهو طيء بن أدد "فيما نجد أنّ قبيلة غزية ذات كيان خاص بها ولها ديار منفصلة عن ديار طيء وإن كانت تجاور طيئاً في شمال شرق جزيرة العرب وهي قبيلة يعزى اليها والنسبة اليها غزوي بالتحريك.

ج- انه ليس للفرع الذي تنتمي اليه غُزِيَّة طيء عدد أو كثرة في طيء قال الكلبى (ت ٢٠٤هـ): «ولد عتود بن عنين بن عتود: معنا بطن وبحتر بطن عظيم» فالعدد هاهنا في بحتر وقال: «ولد معن بن عتود: ثوبا ووداً» والعدد من معن في ثوب قال الكلبى: «ولد ثوب بن معن: غنما وحرثة والعدد في غنم قال الجوانى (ت ٥٨٨هـ): «العقب من ثوب بن معن: غنم له عدد وحرثة فأعقب غنم بن ثوب بن معن من سلسلة الفخذ التي يرجع اليها كل بني سلسلة المعنيون» وليس لحرثة شهرة بل نجد أن بني سلسلة على شهرتهم وكثرتهم يعزون الى الجد الأعلى معن والنسبة الى معن معني وقال الكلبى: «ولد حرثة بن ثوب: غنما فولد غنم بن حرثة عصرا وأبياً بطنان» ولا ذكر إلا لعصر فقد ذكرهم ابن حبيب (ت ٢٤٥هـ) والوزير ابن المغربى (ت ٤١٨هـ) والسمعانى (ت ٥٦٢هـ) والقلقشندي (ت ٨٢١هـ) وابن ناصر الدين (ت ٨٤٢هـ)، أمّا أبى الذي حضنت بنيه أمة تدعى غُزِيَّة فإنه لا ذكر له إلا ما أورده الكلبى ونقله عنه ابن الأثير وغيره.

د- يبدو أنه كان لغُزِيَّة هوازن وجود مبكر بمنطقة البصرة فقد ورد ذكر الشنة في منطقة البصرة وكان يقطع الطريق هناك، قال ابن مأكولا: «الشنة واسمه وهب بن خالد بن عبد بن تميم بن عامر بن معاوية بن إنسان بن عتوارة بن غُزِيَّة بن جشم بن معاوية بن بكر بن هوازن كان يقطع الطريق» قال الزبيدي: «صحح الحافظ ابن حجر أنه اسلامى جشمى وفيه يقول الفرزدق:

يا ليتني والشنتين نلتقي ثم يحاط بيننا بخندق

قال الكلبى: «والشنة الآخر واسمه الصدى بن عزرة بن بشر بن أذخرة» وفي ديوان الفرزدق (ت ١١٠هـ): «قال في رجلين من بني حرام من بني جشم ابن معاوية بن بكر بن هوازن وكانا لصين في طريق البصرة وكانا يسميان الشنتين فتمنى الفرزدق لقائهما».

يا ليتني بالشنتين نلتقي ببلد ليس به من نتقي  
 ثم يحاط حولنا بخندق ثم يقال يافرزدق أصدق  
 ج- أنه كان لغزية هوازن عدد وكثرة وبطون يعزى اليها منها : بنو جداعة  
 ابن غزيرة ومنهم بنو حنيف بن جداعة وواحدهم حتفي وبنو علقة بن جداعة  
 وواحدهم علقي ومنهم بنو الأعل بن بكر بن علقة وواحدهم أعقلي وبنو زهير  
 بن ربيعة بن بكر بن علقة وواحدهم زهيري ومنهم بنو حق بن زهير وواحدهم  
 حقي وبنو عروة وهم بطن من بني زهير وواحدهم عروي وبنو خصاف وهم  
 بطن من بني زهير وواحدهم خصافي وبنو عصمة وهم بطن من زهير  
 وواحدهم عصمي وبنو إنسان ابن عتوارة بن غزيرة وواحدهم إنساني ومنهم بنو  
 بريد وهم بطن من بني إنسان وواحدهم بريدي وبنو صامت بن سدوس بن  
 عتوارة بن غزيرة وواحدهم صامتي وبنو عتيبة بن غزيرة وواحدهم عتيبي.

ه- نص الإمام عز الدين محمد بن المنصور بالله عبد الله بن حمزة بن  
 سليمان (ت ٦٢٣هـ) في قصيدته ذات الفروع التي ذكر فيها القبائل  
 العدنانية على أن غزيرة من القبائل العدنانية فقال:

وإن أدع في علياء هوازن تأتني قبائل أركى حين تسمى وأحسب  
 غزيرة نيران الحروب ومنهمو فوارس خطارون والنقع أشهب  
 لهم ما حوى شط العراق مشرقا إلى حيث يحويه السرار وغرب  
 وهم ملأوا الأرض الفضاء بضمر عتاق أبوهن الوجيه المذهب

قلت - الأحيوي - : هذا نص ثمين للغاية فهو قديم جدا لإمام عالم من أئمة  
 الزيدية في اليمن يقطع القول في نسب غزيرة وأنهم غزيرة هوازن وأنهم هم  
 المعنيون بنصوص السمعاني فالحمداني فابن فضل الله العمري وغيرهم من

العلماء وهو يدلّ على سعة امتداد قبيلة غزية من جهات بلاد اليمن الى بلاد العراق فهو يذكر أنّ لهم ما حوى شطّ العراق مشرقاً في شمال شرق جزيرة العرب الى السّرار غرباً في جنوب غرب جزيرة العرب والسرار هو وادي صنعاء في بلاد اليمن قال ياقوت الحموي (ت ٦٢٦هـ) في ذكره: «هو وادي صنعاء الذي يشتقّها ويجري إذا جاءت الأمطار ويصبّ في سنوان فيكون كالبحيرة».

وأقول: لقد فات باحثا الكريم أن المواضع المذكورة أعلاه التي ذكرها الإمام عز الدين محمد بن المنصور تقع في وسط بلاد نجد تقريبا، وهي واديا التسرير الشمالي والجنوبي، وغربّ وهي خمس هضيبات سود ينطلق منها واديا التسرير المذكوران، وهي تقع الى الشمال من محافظة الدوادمي على بعد حوالي ٣٠ كيلومترا، وهي ليست كما تصور الباحث باليمن اعتمادا منه على تشابه أسماء هذه المواضع مع الموجودة باليمن، كما أعتقد أنه فسّر كلمة «غربّ» بمعنى: الغرب - أحد الاتجاهات الأربع -، كما يجب أن ننبه هنا على أنه كان يجري في عرف عرب الحجاز ونجد اطلاق صفة يمن على اتجاه الجنوب، وشام على اتجاه الشمال، ولا تعني كلمة يمن أو شام عندهم بلاد اليمن أو الشام الا إذا ذكرتا بشكل صريح، وحيث أن القبائل العربية في حركة تنقلاتها وهجراتها تسير دائما باتجاه الشمال والشرق، وحيث أنه لم يسبق ان صار لقبائل هوازن حسب اطلاقنا امتداد باتجاه بلاد اليمن، فإنه لا بدّ أن نوّكد أن هذه المواضع المذكورة أعلاه هي المعنيّة في بلاد نجد وليست هي التي أشار اليها الباحث بأنها وادي صنعاء الذي يصب في سنوان. فقد ذكر البليهد هذه المواضع في صحيح الأخبار بأنها تقع في بلاد نجد حيث يقول: (غربّ خمس أكيّمات سود في شرقي «الشريف» - جمران - يتفرّع منها وادي التسرير الذي يصب في القرنة التي تسلكها السيارات الذاهبة الى مكة وبالعكس، يأتي من الشمال الى جهة الجنوب والتسرير الثاني يتفرّع منها، يأتي من الجنوب ويتجه شمالا حتى يصبّ في وادي الرشاء، يمره السالك من قرى السّر الشمالية وهي

بلد الفيضة وما حولها المتوجه الى بلد نفي وبالعكس و«غرب» المذكورة تقرن في أشعار العرب بجمران لأنه قريب منها). (١) .. ا. ه.

ويضيف الاحيوي: وقد كان لغزية امتداد الى جهات اليمن حيث كانوا يجاورون قبيلتي عنز وخثعم قال المقدسي (ت نحو ٣٨٠هـ): «القبائل تأخذ من السروات نحو الشام فتقع في أرض الأغر بن هيثم ثم تخرج إلى ديار يعلى بن أبي يعلى ثم إلى سررد ثم إلى ديار عنز وائل ثم في بني غزية ثم تقع في ديار جرش والعتل وجلال ثم الى ديار الشقرة بها خثعم ثم في ديار الحارث بلد يقال له ذنوب واسم ساحلها الشري ثم في شكر وعامر ثم في بجيلة ثم في فهم ثم في بني عاصم ثم في عدوان ثم في بني سلول ثم في مطار وبها معدن البرام ثم في بلاد برمّة منها الأبرقة وحصن المهيا ثم أنت بالفلج» وديار عنز بجهات جرش وبيشة وترية وتباله قال ابن سعيد (ت ٦٨٥هـ): «بنو عنز في جهة تباله» وقال: «غلبوا على تباله وجهاتها من اليمن» وقال ابن خلدون (ت ٨٠٨هـ) في ذكر السرو من قبيلة نهد وغيرها: «العامّة تسميهم السرو وأكثرهم أخلاط من جبلة وخثعم ومن بلادهم تباله يسكنها قوم نهر وائل ولهم بها صولة» قلت: - الأحيوي - جبلة تصحيف بجيلة ونهر وائل تصحيف عنز وائل وقال الهمداني (ت نحو ٣٥٠هـ): «جرش هي كورة نجد العليا وهي من ديار عنز» وعدّد الهمداني بعض اسماء مواضعهم وديارهم وبعض فروعهم في نواحي جرش.

وأقول هنا: لقد تتبّعنا هذه المواضع المذكورة أعلاه في صحيح الأخبار، للشّيخ: محمد بن عبد الله بن بليهد - وهو يعني بما في بلاد العرب من الآثار والمواضع - فوجدنا أنّ هذه المواضع التي ذكرها المقدسي (ت نحو ٣٨٠ هـ) في سياق النصّ المذكور أعلاه، تقع من سروات بلاد الحجاز غربا آخذة باتجاه الشمال الشرقي، حيث نجد أنّ معظمها يقع في بلاد نجد وما يليه من البلاد،

حيث أن «جرش» هي كورة نجد العليا كما ذكرها الهمداني (ت نحو ٣٥٠ هـ)، و«جالجل» هو موضع يقال له «دائرة جلالجل» تقع في بطن الهضب في جهته الجنوبية الشرقية في نجد، و«الشقرة» موضع يقع إلى الشمال من الحناكية على مسافة يوم بالمسير وهو واد به دوم وبه جبال شقر - والحناكية تقع إلى الغرب من القصيم -، و «ذنوب» وهو جبل بنجد أيضا يقع في حمى ضريبة، و «الشري» وهو منهل ترده العرب يقع بين بلد حائل وبين بلاد القصيم ويبعد عن حائل مسافة يومين ونصف بالمسير، و «برمة» هضبة معروفة عند أهل نجد تقع في المستوي بين القصيم إلى شمالها والوشم إلى جنوبها ويمرّها السالك من الزلفي إلى القصيم، كما وردت أسماء لبعض المواضع لم نتمكن من التعرف عليها مثل (العتل، مطار، معدن البرام، الأبرقة وحصن المهيا) ولكن من المؤكد أنّ هذه المواضع تقع في بلاد نجد أو فيما بينها وبين حفر الباطن، حيث أنّنا نجد المقدسي ينتهي عند حدود هذه المواضع في «الفلج» وهو كما ذكر البليهد وادي حفر الباطن يقول: «فلج، وفليج» (واديان يصبّان في الباطن قريب حفر أبو موسى الأشعري - حفر الباطن - يحملان اسميهما إلى هذا العهد، واحد يقال له الشمالي والثاني يقال له الجنوبي)، وهما يقعان على مشارف بلاد العراق، ومن هنا يتبيّن لنا أنّ امتداد غزيرة كان باتجاه بلاد نجد فشمال شرقها إلى بلاد العراق ولم يكن باتجاه اليمن كما توهم باحثنا الكريم، و بأن ذكر اليمن الوارد في نص ابن سعيد (ت ٦٨٥ هـ) لا يعني به بلاد اليمن بل يعني به جهة الجنوب من هذه البلاد، وحيث أن المقدسي (ت نحو ٣٨٠ هـ) قد ذكر ديار عنز وائل بأنها بجهات جرش وبيشة وتربة وتباله، وهذه المواضع تقع في أعلا بلاد نجد وجنوبه، فقد قال في ذكرها الهمداني (ت نحو ٣٥٠ هـ): «جرش هي كورة نجد العليا وهي من ديار عنز»، فمن ذلك يتضح لنا أن مساكن عنز وائل تقع في عالية نجد من بيشة وتربة وتباله كما ذكر المقدسي وابن سعيد، وهي تجاور في ذلك الوقت قبيلة غزية هوازن التي توجد بالحجاز والتي بدأت بعد ذلك بالتوسع

باتجاه الشرق حتى بسطت نفوذها على بلاد نجد وشمال الجزيرة العربية الى العراق وذلك فيما قبل القرن السادس الهجري تقريبا، حيث بدأ ذكرهم يظهر في هذه البلاد في مؤلفات المؤرخين، ومنهم الهمداني (ت نحو ٣٥٠ هـ) والمقدسي (ت نحو ٣٨٠ هـ) والسَّمْعاني (٥٠٦ - ٥٦٢ هـ) والإمام عزالدين محمد ابن المنصور (ت ٦٢٣ هـ) والحمداني (ت ٧٠٠ هـ) والعمري (ت ٧٤٩ هـ) وابن خلدون (ت ٨٠٨ هـ) والقلقشندي (ت ٨٢١ هـ) كما مرّ بيانه سابقا.

فلذلك يجب التنبية على توهم الباحث الكريم وظنه بأن ديار قبيلة غزية هوازن تمتدّ الى بلاد اليمن اعتمادا على فهمه لنص ابن سعيد (ت ٦٨٥ هـ) الذي قال فيه: «غلبوا على تباله وجهاتها من اليمن»، الذي يقصد به قبيلتي عنز وائل وخثعم، وحيث أن غزية تجاور تلك القبيلتين فهي إذا تمتدّ بامتدادهما الى بلاد اليمن بناء على فهمه لنص ابن سعيد على أنه يعني «بجهاتها من اليمن» هو أنها تمتدّ الى بلاد اليمن، غير أنه في الحقيقة كان يقصد من ذلك المعنى كما تقدم في النص الجهة المحيطة بتلك المواقع من الجنوب فقط، وليس أنها تمتدّ من تلك المواقع الى بلاد اليمن، حيث أنه كان يطلق على كلمة يمن وشام في عرف اهل الحجاز ونجد في السابق معنى جهة الجنوب والشمال وليس بمعنى بلاد اليمن والشام إلا إذا ذكرا صراحة كما بيّنا ذلك سابقا، والله أعلم.



فروع غزبية<sup>(١)</sup>:

يقول «الأحيوي» :

إنّ المعلومات المتوفرة عن فروع غزبية قليلة للغاية إلا أنها تعطينا صورة لأبأس بها عن ضخامة هذه القبيلة قال السمعاني (ت ٥٦٢هـ): «غزبية وهي قبيلة كبيرة العدد» وذكر أنها أكثر عددا من قبيلة خفاجة التي كانت تعدّ ٦٠ ألف فارس وقال ابن خلدون (ت ٨٠٨هـ): «بنو غزبية كثيرون» ووصفهم بأنهم حيّ عظيم وقال: «لهم الكثرة والإمارة بالعراق لهذا العهد» وذكر الحمداني أنهم يقطنون بلاد الحجاز ونجد والعراق والشام قال القلقشندي (ت ٨٢١هـ): «وهم بطون كثيرة» وقال ابن خلدون: «ومن بطونهم الأجد والبطنين» وقال الحمداني (ت ٧٠٠هـ): «هم بطون وأفخاذ ولهم مشايخ منهم من وفد على السلاطين في زماننا» ورغم كثرة بطونهم فإن الحمداني لم يذكر منها إلا المشهور قال وقد أورد أسماء فروع غزبية: «هؤلاء هم المشهورون من بطون غزبية» وهذه البطون تعود الى أصلين هما: الأجد والبطنين قال الحمداني: «هم بطون وأفخاذ ترجع الى أصلين هما: البطنان وأجد» وفيما يلي أسماء بطون هذين الأصلين كما ذكر الحمداني:

- ١- الأصل الأول: الأجد قال القلقشندي في ذكرهم: «هم بطون كثيرة ومساكنهم بيرية الحجاز مع قومهم غزبية» وقال الحمداني في ذكر غزبية: «ومن بطونهم الأجد وأفخاذهم...» وسمّى هذه الأفخاذ وهي:
  - أ- آل منيع: قال القلقشندي: «منازلهم مع قومهم غزبية بيرية الحجاز».
  - ب- آل سنيد: وقد تصحّف هذا الاسم الى آل سنيل وإلى آل سعيد.
  - ج- آل سند.

(١) مجلة العرب عدد (٦،٥) ٣٥ سنة ١٤٢١ هـ والاعداد التي تليه ) : راشد الأحيوي

د- آل منال: وقد تصحّف هذا الإسم إلى آل منان وإلى آل سنان .  
ه- آل أبي الحزم: وقد تصحّف هذا الإسم إلى آل أبي الحرم قال القلقشندي: «منازلهم مع قومهم غزيّة ببريّة نجد» .  
و- آل علي: وقد تصحّف هذا الإسم إلى آل محليّ قال القلقشندي: «منازلهم مع قومهم غزيّة ببريّة الحجاز» .  
ز- آل عقيل.

ح - آل مسافر: قال القلقشندي: «منازلهم مع قومهم غزيّة ببريّة الحجاز» قلت - الأحيوي - : ومن أخبار آل أجود ما ذكره الجزيري في حوادث سنة ٦٣١هـ قال: «رجع حاج العراق وأميرهم شمس الدين أصلان تكين من منزلة لينة لعدم الماء وقاسوا مشقة عظيمة فإنّ العرب الأجاودة طموًا الآبار وتحاوروا هم وإياهم على البذل إلى أن ضاق الوقت وعادوا» .

ونقول " لينة " هي موضع به آبار ماء عذبة تقع إلى الشمال الشرقي تقريباً من مدينة حائل وهي معروفة باسمها حتى الآن ،

٢- الأصل الثاني: البطنان قال الحمداني في ذكر غزيّة: «فمن بطونهم البطنين وأفخاذهم...» وسمّى هذه الأفخاذ وهي:

أ- آل دعيج: ومنهم آل بطيح قال الحمداني (ت ٧٠٠هـ): «كان شيخهم مانع بن سليمان قد وفد الى ديار مصر في سنة ثلاث وستمائة» وقال في ذكر غزيّة: «لهم مشايخ منهم من وفد على السلاطين في زماننا هذا قال: وممّن ورد منهم مانع بن سليمان شيخ آل بطيح سنة ثلاث وستمائة» .

ب- آل روق: قال القلقشندي: «منازلهم مع قومهم غزيّة في برية الحجاز» .  
ج- آل رفيع: قال القلقشندي: «منازلهم مع قومهم غزيّة ببريّة الحجاز» .  
د- آل سرية: وقد تصحّف هذا الإسم إلى آل شرية قال القلقشندي: «منازلهم مع قومهم غزيّة في برية الحجاز» .

هـ- آل مسعود .

و- آل تميم .

ز- آل شمردل: وقد تصحّف هذا الإسم الى شمروود وإلى آل شرود .

قال القلقشندي: «منازلهم مع قومهم في بريّة الحجاز» قلت - الأحيوي - قال ابن فضل الله العمري (ت ٧٤٩هـ) والقلقشندي (ت ٨٢١ هـ) وقد أوردنا أسماء هذه الفروع نقلا عن الحمداني: «هؤلاء هم المشهورون من بطون غزيّة والله أعلم هذا ما ذكره الحمداني» ولغزيّة فروع أخرى ذكرها ابن فضل الله العمري (ت ٧٤٩هـ) بعد أن أورد أسماء فروع غزيّة التي ذكرها الحمداني فقال: «ذكر لي نصير بن برجس المشرقي زيادة: أولاد الكافرة وساعدة وبنو جميل وآل أبي مالك وأمّا أحلاف آل فضل فقد قدّمنا ذكرهم فيهم» ويعني بأحلاف آل فضل هنا أحلافهم من غزيّة وكان قد قال في ذكر من يضاف إلى حلف آل فضل: «يأتيهم من عرب البريّة من يذكر فمن غزيّة غالب وآل أجود والبطنين وساعدة» وبهذا فإن فروع غزيّة التي ذكرها ابن فضل الله ولم يذكرها الحمداني هي:

١- أولاد الكافرة.

٢- ساعدة.

٣- بنو جميل: وقد تصحّف هذا الإسم الى آل حميد عند السويدي وابن لعبون وقد اغترّب بهذا التصحيف غير واحد منهم المغيري والعزاوي والسيّابي وغيرهم.

٤- آل أبي مالك.

٥- غالب.

قلت - الأحيوي - : وقد اغتر غير واحد تبعا للقلقشندي بأنّ آل عمرو سكان الجوف وبنو خالد في بلاد القصيم فرعان من غزيّة وهذا قول باطل لما يلي:

١ - ذكر الحمداني (ت ٧٠٠هـ) فروع غزبية ولم يذكر منها عمرو أو بني خالد .  
 ٢- ذكر ابن فضل الله العمري (ت ٧٤٩هـ) فروع غزبية كما ذكرها الحمداني ولم يزد على ما ذكره الحمداني إلا بذكر أولاد الكافرة وساعدة وبني جميل وآل أبي مالك وغالب وهذا ما نقله عنهما من جاء بعدهما بلا زيادة إلا ما توهمه القلقشندي بقوله: «عمرو: بطن من غزبية من القحطانية كانت منازلهم مع قومهم غزبية في برية الحجاز» وقوله: «بنو خالد أيضا بطن من غزبية من طيء من القحطانية» وهو ما نقله عنه السويدي وسبب وهم القلقشندي نص لابن فضل الله العمري نقله القلقشندي قال فيه ابن فضل الله العمري في ذكر غزبية: «ديار آل أجود منهم: الرخيمية والوقبي والفرديوس ولينة والحدق وآل عمرو بالجوف وديار بقاياهم اللصف والكمن واليحموم والام والمغيثة ويليهم ساعدة وديارهم من خضرا الى برية زرود ولا محيد للركب العراقي عنها الى سقارة الى النقعاء الى الثيب الى السائبة الى حضر وخالد ودارها التتومة... الخ».

قلت - الأحيوي -: وذكر آل عمرو هنا ذكر عرضي لعللاقة له بالكلام عن ديار غزبية ولا يدل على أنهم منهم عند ابن فضل الله العمري فقد ذكر ابن فضل الله العمري ما ذكره له نصير بن برجس المشرقي من زيادة في أسماء فروع غزبية غير ما ذكره الحمداني وليس من بين هذه الفروع آل عمرو أو بنو خالد ولا سبيل البتة الى القول بأن ابن فضل الله العمري عد آل عمرو من غزبية ويدل ذلك أن هذا فهم القلقشندي وحده وأن القلقشندي في نصوصه عن بطون غزبية يعزو ما ينقله عن الحمداني أو ابن فضل الله العمري اليهما وهذا ما لم يفعله عند ذكره آل عمرو أو بني خالد وكون ابن فضل الله العمري أتبع ذكر غزبية بذكر بني خالد وديارهم فإن هذا لا يعني أنه بهذا عدّهم من غزبية

والقول بهذا يدلّ على قصور الفهم وتحميل النصّ ما لا يحتمل ذلك أنّ ابن فضل الله العمري أتبع ذكر بني خالد وديارهم بذكر عائذ بفروعهم وهم آل يزيد وآل مزيد وبنو سعيد ثم أتبع ذلك بذكر الدواسر فهل يفهم عاقل من هذا النصّ أنّ القبائل التي تلا ذكرها ذكر بني خالد فروع من بني خالد ثمّ من غزيّة أو أنها فروع من غزيّة شأنها في ذلك كشان بني خالد؟<sup>(١)</sup>.  
فإن قيل لا قلنا ما الذي فصل هذه القبائل عن بني خالد ثمّ عن غزيّة والنصّ واحد؟<sup>(١)</sup>.

ومن هنا يتبين لنا أن قبائل غزية التي تسكن العراق والشام (سوريا) وفلسطين والأردن في الوقت السابق والحاضر هي غزية هوازن وليست غزية طيء، علما بأنه قد أخبرنا الأستاذ الباحث خلف بن حديد العنزي أنه قد اجتمع بعدد من وجهاء عشائر هذه القبيلة الذين أكدوا له تمسكهم بالإنساب الى هوازن وأن غزية التي ينتسبون اليها هي غزية هوازن لا غزية طيء.

وحيث أنه قد سبق لنا أن نسبنا في كتابنا عشيرة الأساعدة بطبعته الأولى والثانية غزية هذه وفروعها الى طيء القحطانية اعتمادا على المصادر التي تيسر لنا الإطلاع عليها في حينه والتي أشار بل أكد مؤلفوها أن غزية هذه من بطون طيء القحطانية ومن هؤلاء المؤلفين: (حمد الجاسر، عبد الرحمن المغيري، حمد بن لعبون، القلقشندي وابن خلدون وغيرهم). أما الآن وبعد الاطلاع على بحث الاستاذ راشد الأحيوي المشار إليه سابقا والتحقق من خلاله من ثبوت الدليل القاطع على انتساب هذه القبيلة الى هوازن العدنانية، وكذلك من خلال ما أكّده لنا بعض العارفين بأفراد هذه القبيلة من تمسكهم بالإنساب الى هوازن وليس الى طيء القحطانية.

(١) مجلة العرب ج (٦٥) س (٣٨) ١٤٢٣هـ (تحقيق نسب غزية): راشد الأحيوي.

فإنه لا بد من إعادة النظر في نسب قبيلة غزية في هذه الطبعة من هذا الكتاب وتعديله من طيء القحطانية إلى هوازن العدنانية وذلك لثبوت صحة هذا النسب كما أشرنا إلى ذلك سابقا حيث أن هدفنا دائما وأبدا من وراء هذا البحث هو السعي الصادق والمخلص لنشد الحقيقة وليس إلى غير ذلك من سبيل فالحقيقة ضالة المؤمن أينما وجدها عقلها ونحن ندور دائما حول الدليل فحيثما صح في اعتقادنا أخذنا به وعملنا على نشره في الوقت المناسب آخذين بذلك تحقيق مبدأ الأمانة العلمية في منهج البحث العلمي والابتعاد عن الانقياد وراء العواطف والأغراض الشخصية.

## تحقيق نسب الروقة

هذا وبعد ثبوت أن غزية من هوازن ونسبها قد سبق ذكره من خلال ما ذكره المؤرخون في السابق والحاضر، وكذلك ثبوت أن الروقة من غزية من خلال استعراض النصوص التي تثبت انتسابهم إلى غزية هوازن ومن خلال ما كتبه بعض الإخوة الباحثين حديثا والوقوف على آرائهم وإن تباينت، إلا أننا نرى إتفاقها من حيث التسليم بانتساب الروقة إلى غزية وإن اختلفوا في نسب غزية هذه التي يرى البعض منهم أنها من طيء القحطانية، ومن هؤلاء الأخوة الأستاذ الباحث عبد الهادي بن سفر الكمالي الذي كتب بحثا بعنوان: الروقة: وهل هم من غزية لام، أم غزية هوازن؟ وذلك في مجلة العرب (ج ٧، ٨ س ٣٢ سنة ١٤١٨هـ) وقد استعرض فيه آرائه وما يراه متماشيا مع قناعاته التي يرى من خلالها أن الروقة من غزية ولكن من وجهة نظره أن غزية هذه هي غزية لام القحطانية. وقد عارضه الأستاذ الباحث عبد الرحمن بن سليمان الشائع: من خلال بحث مطول نشر في مجلة العرب (ج ٧، ٨ س ٣٣ سنة ١٤١٩هـ) وقد عرض فيه آرائه التي تبين أن الروقة من هوازن وليس لهم علاقة بقبيلة لام أو طيء، وقد أجاد في عرضه هذا وتوصل إلى نتيجة صحيحة من أن الروقة من هوازن وليس من لام أو طيء وهذا الأمر لاختلاف عليه ولكن فات باحثنا الكريم أن غزية المذكورة والتي هي مدار البحث هي غزية هوازن، وبأن انتساب الروقة إليهم انتساب صحيح لاتشوبه شائبة أما غزية طيء فقد تبين أمرها من خلال ما ورد من النصوص التي تم استعراضها سابقا، أما بحث الأستاذ راشد الأحيوي الذي تم استعراض بعض فقراته ونشر في مجلة العرب (ج ٥، ٦ س ٣٥ سنة ١٤٢٠هـ و ج ٩، ١٠ س ٣٥ سنة ١٤٢١هـ)، والذي أكد فيه أن غزية من هوازن وأن قبيلة عتيبة تنسب إلى عتيبة بن غزية

بن جشم، وقد قام الأستاذ الباحث عباس بن غالب العصيمي بالتعليق عليه وخاصة فيما يتعلق بتحقيق نسب عتيبة، وقد نشره في مجلة العرب (ج ٥، ٦ س ٣٦ سنة ١٤٢١هـ) ورغم اعتراضه في بداية البحث على رأي الأستاذ الأحيوي الذي خلص إليه، من أن قبيلة عتيبة تنسب إلى عتيبة بن غزية بن جشم من هوازن، ولم نر العصيمي يبدي أي معارضة على انتساب الروقة إلى غزية كما لم نره يعزو غزية هذه إلى لام أو طيء كما فعل الكمالي، إلا أننا نراه في آخر البحث يعود ويعترف بصحة اسم راوي الحديث الذي أشار إليه الأحيوي ويقر باحتمال نسب القبيلة إليه، ثم يعود بعد ذلك ويشير إلى أن عدم ورود أي مؤشر لأي من فروع عتيبة في الأسماء التي وردت في نسب هذا المحدث إلى عتيبة بن غزية يعطي دلالة على ضعف انتساب القبيلة إليه. وهذا الكلام يعطينا دلالة واضحة أنه يعترف بوجود هذا الجد المنسوب إلى عتيبة ابن غزية بن جشم بن معاوية بن بكر بن هوازن من خلال إقراره بصحة الحديث المنسوب إلى أحد أبناء نسله الأسفلين كما يرى احتمال انتساب القبيلة إليه من جانب ويشكك في انتسابها إليه من جانب آخر لعدم وجود مؤشر يدل على أحد فروع القبيلة في تسلسل نسبه، وهذا الرأي ليس حجة لعدم وجود ما يدل فيه على النفي بقدر ما يدل على إثبات هذا النسب، فقد تحدث في بحثه المشار إليه سابقا حول هذا الرأي بقوله: (.. وأخيرا أقول: إن كان هناك من فائدة كبيرة استفدناها من هذا البحث فهو ذلك النص الجيد الذي ساقه لنا الباحث - يقصد الأحيوي - نقلا عن ابن الأعرابي وإليكمنه نصه بعد أن تثبتنا منه «عبيد الله بن رماحس بن محمد بن خالد بن جبير بن قيس ابن عمرو بن عبده بن ناشب بن عتيبة بن غزية الجشمي» فإن إيراد قد كشف لنا الغموض عن عتيبة بن غزية واحتمالية نسب القبيلة إليه، وإن كان في ورود تسعة أسماء متوالية لم يرد فيها أي مؤشر لأي من فروع عتيبة دلالة قوية على ضعف انتساب القبيلة إليه، بعد ما كان مترجحا لدي..) ا.هـ.



فنراه هنا يقر بصحة نسب هذا المحدث إلى عتيبة بن غزية كما يقر باحتمال نسب القبيلة إليه، وإن أبدى بعض التحفظ غير المبرر. لذلك يتبين لنا من خلال ما أوردناه سابقا صحة انتساب هذا المحدث إلى عتيبة بن غزية بن جشم ابن معاوية بن بكر بن هوازن وكذلك صحة انتساب الروقة إلى بنى غزية بن جشم وحيث أن غزية قد ثبت أن له أكثر من ولد وهم (عتيبة وجداعة وعتوارة وحمي) وبما أنه لم يتحقق لدينا انتساب الروقة لأي واحد من ولده هؤلاء فإن ذلك لا يمنع من انتسابهم إلى عتيبة بن غزية أو أحد أبناء نسله الأسفلين وذلك لثبوت نسبهم في غزية بن جشم، وكذلك ثبوت نسبهم في قبيلة عتيبة التي أساسها عتيبة بن غزية بن جشم الذي دخلت معه في هذا النسب فروع من قومه بنى غزية بن جشم وبنى جشم بن معاوية وبنى نصر بن معاوية وبنى سعد بن بكر الهوازن وذلك بعد رحيل معظم قبائلهم من الحجاز إلى أنحاء مختلفة من الجزيرة العربية والعراق والشام ومصر وبلاد المغرب، وذلك لأن انتساب أي فرع من فروع القبيلة إلى الفرع المشهور منها وارد ومتعارف عليه في كل الأحوال وفي جميع القبائل ومن ذلك ما نراه في قبائل بكر وتغلب وبنى شيبان وبنى حنيضة التي انضوت واندمجت في مسمى قبيلة عنزة الشهيرة والتي يجمعها جد واحد وهو وائل بن قاسط.

## خلاصة البحث

أن قبيلة عتيبة قبيلة هوازنية تنسب الى عتيبة بن غزية بن جشم بن معاوية بن بكر بن هوازن وإن كان هناك بعض الفروع الأخرى من بني جشم وبني نصر وبني سعد وبني غزية أبناء عموماتهم التي اندمجت معهم في النسب كما أشرنا إلى ذلك سابقا، فهي بذلك قبيلة هوازنية صرفة لايشوبها شائبة تتمتع بعدد عظيم وقوة منيعة وتحظى باحترام جميع القبائل العربية، تمتد ديارها من بلاد الحجاز غربا بالطائف وما حوله إلى شمال مكة المكرمة في

رهاط ومدركة ومسيحة وما حولها كما أخذت بعد ذلك بالتوسع باتجاه الشرق حتى أصبحت تسيطر على معظم هضبة نجد بعد منتصف القرن الثالث عشر الهجري وإن كان لها امتدادا في بلاد نجد قبل هذا التاريخ بوقت مبكر وخاصة الروقة منهم. إلى أن وصل حدها جبل طويق - العارض - شرقاً، وقد استمرت بالمحافظة على هذه الديار منذ ذلك الوقت وحتى زمن توحيد المملكة العربية السعودية حيث أصبحت أغلب السكان فيه ولا تزال، ومن يذهب إلى القول بأنها تتكون من أحلاف من هوازن وفروع من قحطان فهو قول باطل لا أساس له من الصحة وتدحضه كل الدلائل والبراهين وكان عمدة من أخذ بهذا القول التعويل على مزاعم وتوهمات بعض الباحثين الذين نسبوا خطأ قبيلة غزية هوازن إلى طيء القحطانية والتي كشفنا عدم صحتها من خلال هذا البحث المائل بين يديك، وهذا لايعني أنه لم يدخل بها من أفراد القبائل العربية الأخرى عن طريق وجوه التداخل المتعارف عليها والذي يحدث في جميع القبائل العربية، ووجوده في أي قبيلة لا يعني أنها تتكون من أحلاف حيث أن المعتمد في تكوين الأحلاف يرتكز على مرجع أصول فروعها، فإن كانت تتألف من أصول واحدة فإنها لا تعتبر ذات أحلاف، أما إن كانت فروعها

تتألف من أصول مختلفة جمع بينها حلف معين دام بشكل مستمر فإنها تنطبق عليها صفة الأحلاف، وهذا الأمر غير موجود في قبيلة عتبية التي تتكون من فروع ترجع في أصولها إلى قبائل هوازن التي يجمعها في عمود النسب جد واحد هو بكر بن هوازن بن منصور.



## تفرعات عتبية

تتفرع قبيلة عتبية إلى ثلاثة فروع كبيرة وكل فرع ينقسم إلى العديد من العشائر و البطون وهذه الفروع هي :

- ١ - برقاً : وكبير مشايخها ابن حميد ويسكن معظم فروعها مناطق نجد والحجاز والكويت .
- ٢ - بني سعد : وكبير مشايخها ابن هليل وتسكن مناطق الطائف وما حوله.
- ٣ - الروقة : وكبير مشايخها ابن ربيعان ويسكن معظم فروعها مناطق نجد والحجاز والكويت

أولاً: برقاً: وتنقسم إلى:

أ- شمله.

ب- عيال منصور.

أ- شمله: وتنقسم إلى:

١- الطفحة وهم: الجعدة ، الحصنة ، الودانين ، السوطة ، الحليفات ،

الحبوس ، العباييد ، الحلسة ، خديد ، الجميعات ، اللهوب ،

الزوران في ليه ، الحشابرة في بسل ، الحمية ، وقدان .

٢- المقطة وهم : ١ - الكرزان وهم : المتاعبة ومنهم الحمدة ، الروسان ،

الحوابية ومنهم : السلفة ، المقاحصة ، الهمارقة ، الأغرة

الشريكات ، الشليات .

ب - البصصة وهم : الهوارنة ، الخنافة ، الصبحة ،

العطيات ، العقفة ، الغزالية ، الهدبة ، الهميسات .

٣- الروسان وهم : اللوبيات ومنهم آل جامع ، العوامر ، المقاحصة ، ذوي

مجري ، الشهبة ، المرابضة ، الهبور .

٤- النضعة وهم :

- ١- ذوي زياد وهم : الرقبات ، المهازعة ، الفرّس ، ذوي صلاح ، المرابعة ، الضوامرة ، الفقهاء .
- ٢- ذوي مفرج وهم : الحجن ، الدراعين ، القميّشات ، الحواما ، الغواصب ، الفلغة ، القوابعة ، القرامين .
- ٣- المساعيد وهم : الرفادين ومنهم الدهينات ، الصفيان ، الملافية ، المساقية ، الهدفان ، العدلا ، الفوالح .
- ٤- النخشة وهم : ذوي سنان ، الحمادين ، المخاضير ، الحقاوين .
- ٥- البسايس وهم : الكرانيف ، العكابره ، الجلات ، الجرادين ، المراقصة .
- ٦- المحايا وهم : المراجعة ومنهم العوران ، الكتيّفات ، البيضان ، المقاذلة ، الشباثين .
- ٧- الفلتة وهم : السلاطين ، الدواهش ، الحدارية ، الوركان ، الصلالات ، الودابين ، الزعوب .
- ٨- ومن النضعة بالحجاز : بني زايد ، السلاقي ، ربيع .

ب- عيال منصور : وينقسم عيال منصور إلى :

١- العصمة وهم :

- ١- الجلالة ومنهم : العلوات ، الجلادين ، النفارين ، الحسانات ، السنوات ، العلجة ، الغزول .
- ٢- العمرية ومنهم : العقايلة ، الجلامدة ، الصداغين ، المغارقة ، المطابقة .
- ٣- العبابيد ومنهم : البخاتين ، الرطبان ، السباحات ، الصمخان ، النباغين ، الظهيرات .
- ٤- الشجاعين ومنهم : الحلاحلة ، الركيّبات ، السحور ، الوبارا .
- ٥- الشفغان ومنهم : الرواضي ، المقارنة ، المخاضير ، الفوانية ، الروامين .
- ٦- الحمارين ومنهم : النواشر ، ذوي حمدان ، الجعادين ، البراقين ، الحثارية ، الوركان ، الهراسين ، البلاعسة .

٢- الدعاجين وهم :

- ١- الملابسة ومنهم : الهياضلة ، الشطلان ، ذوي رحمة ، الجبع ، المحاوشة ، الريقة ، ذوي باين ، اليديات .

٢- ذوي خيوط ومنهم : العقائلة ، السوالم ، المحايا ، الخضرية ، العضادين ، الشذايين ، الفراضيح .

٣- الهدف وهم قسمان :

أ- الغنيمات ومنهم : العمائدة ، المرابدة ، اللواذين ، القحف .

ب - الحمران ومنهم : الصوانعة ، الصوافين ، الجعاميم ، الدحاوين ، المشالحة .

٤- المعالية ومنهم : الصعارير ، الزناتا ، الزرقان ، القصايصة .

٥- السوالم ومنهم : المراغين ، الديارا ، الشهاوين ، المخامرة ، الظرفا ، الهواشلة .

٣- القثمه وهم :

أ- ذوو قاسم وهم: الخلد ، الغشاشمة.

ب- ذوو عبدالله وهم: الدهسه ، الدوانية ، الجبرة ومنهم العبايد ، الزوران .

٤- الدغالبه وهم : النعرة ، القبعة ، القمول ، الهنادية ، المتائنة ، المواصلة .

٥- الشيايين وهم : أ- ذوي صالح وهم : الفهيدات ، ذوي عبد الله ، الزبالقة ، العمور ، القرافين ، العواويد .

ب- ذوي خليفة وهم : ذوي شيبه ، ذوي سليمان ، الصخلة

، الشوام ، الفراهيد ، الفوارين .

ثانياً: بنو سعد: وتنقسم بنو سعد إلى:

أ- البطنين.

ب- الثبته.

أ- البطنين وهم: خديد ، اللهوب ، بنو زايد ، السياييل ، الحصنة .

ب- الثبته وهم :

١- اللصة وهم: القساورة ، المراوحة ، الروقة أهل المعدن ، المناجيم

، الثعابين أهل الذببة ، أهل جدارة ، أهل لغب .

٢- الصريرات وهم: الشهبه ، الذويبات ، المناصير ، الذبانية ، آل عيسى ،

أهل المعدن وهم: البراريق ، الحشايش ، ذوو هليل .

٣- الثبته أهل السيل: قسم من الثبته من بني سعد نزحت من السراة

واستوطنت ما يعرف اليوم بالسيل الكبير وهم:

أ- ذوو هليل.

ب- الجوازي.

ج- الدرايج.

د- الكرزّه.

هـ- الغروب.

ثالثاً: الروقة وتنقسم إلى :

أ - ذوو ثبيت .

ب - المزاحمة .

ج - طلحة .

أ - ذوو ثبيت وهم :

١ - العفارين وهم : الرباعين وفيهم الإمارة ، الفرزان ، الشقران ، الحيصه .

٢ - الحبصان وهم : البراريق ، الجمالية ، العردة ، الحمران .

ب - المزاحمة وهم :

١- العضيان : وهم ثلاثة أقسام :

١- التثمان وهم : الفداعسة ومنهم الضيطة ، الثعالية ، الجعادين ، المتايهة .

٢- السحله وهم : الرولة ، الكراشين ، ذوي خليفة ، ذوي مرزوق .

٣- الدماسين وهم : السواحله ومنهم الشاغرة ، النشانيش ، ذوي حصين ، الخملان.

٢ - الغبيات وهم :

أ- ذوي فطيم وهم : المصاولة ومنهم ذوي نجم ، الردعان ، الفرنتية.

ب - الفنش وهم : ذوي سفر ، الغمدان ، ذوي رضيان.



٣ - المرشدة وهم :

أ- ذوي محمد وهم : المهنيين ومنهم الخشمان ، ذوي عبيد ، العرامين ،  
المثاقبة .

ب- ذوي حميد وهم : العناترة ، ذوي مطيع ، المقارنة ، الفهارين .

ج - الهراجفة .

٤ - الجذعان وهم : الدلحبين ومنهم الزربان ، الجماعين ، القرورة ، ذوي عالي ،  
البدون ، ذوي حمدي .

٥ - السياحين وهم : المزانكة ، ذوي زميم ، الخوخان ، الفراحين ، ذوي علي .

٦ - ذوو عالي وهم : الزلما ، الحويت . القلعا ، المغايبة ، الهبشان ، القوطة  
، الشوايقة ، المباريك .

٧ - ذوو عطية وهم :

أ- المغايرة وهم : أ-العجارات وهم : العمارات ، الفواصل ، الشهلة .

ب- ذوي يعيش وهم : ذوي حماد ، ذوي حمود .

ب- الحبردية وهم : ذوي حبيب ، ذوي سنيان ، المخازمة ، الكيل ، الثقال  
، الجداعين .

ج - المهادلة وهم : ذوي مغصن ، ذوي هيا ، الخنافسة ، ذوي شعيل ، الخزامين .

د - الخرايص وهم : ذوي عناز ، ذوي مدغم ، ذوي دغيم ، ذوي تناضب .

هـ - الفراهدة وهم : ذوي عيون ، السباتين ، النواجع ، ذوي حسن .

و - الغنائيم وهم : ذوي حمد ، ذوي سنان .

ز- القساسمة وهم : السلطان ، الثتاتين ، المدارعة ، الرفلة ، الهمصان ،  
العواشزة .

ح - السلسة وهم : ذوي دغمى ، المعاقلة ، ذوي مسعد .

خ - المورقة وهم : اليديان ، الحماضين ، ذوي عواض ، الرومة .

ج - طلحة وتنقسم إلى :

١- الأساعدة وهم : ١- الشناخيب ومنهم الزخوف وفيهم إمارة الأساعدة .

ب- الخصيان وهم في الحجاز .

ج- العبيات .

د- القرضة .

هـ- الفراهيد : وهم متحضرون في الزلفي وعلقة والأسياح وغيرها .

٢- الحفاة وهم<sup>(١)</sup> : ١- ذوي ربيعي وهم : الجحفان ومنهم الطويقات ، التومان ،

الرقاقصة ، العونة ، المهائلة ، اليبس ، ذوي وافي ، المقاعرة ،

الودران ، الطماليين .

ب- ذوي صقر وهم : ذوي مرووي ، ذوي مروان ، ذوي كليب ،

المعامة ، الثويرات .

٣- السمرة وهم : ١- المراطيل وهم : المسافرة ومنهم ذوي زيد ، الصقعان ،

الجريات ، الزوابعة .

ب - الحضر وهم : المعاكمة ، الكواملة ، القعوان ، العواجين ،

الملقوين .

٤- الحناتيش وهم : السوافر ومنهم المحيا ، السبقان ، الزرقان .

٥- الغربية وهم : ذوي حمدان ، ذوي زهمول ، ذوي حامد .

٦- الكراشمة وهم : ذوي فايز ، اللواهة ، الجلابيب ، المناغصة ، ذوي حسن .

(١) الحفاة : منهم التومان ومن التومان عاتق التوم جد مثيب بن عضون بن زويد (لأمه) وهو جد المؤلف

ومنهم كذلك المهائلة ومن المهائلة فرز المهيثلي جد محمد بن مثيب (لأمه) وهو والد المؤلف .

٧- الدلابحة وهم : ذوي سفران ، ذوي ختام ، ذوي مسيفر ومنهم ذوي عصاي ، الحمادين ، المنانيع ، ذوي سويد ، الغوارية ، العرضان .

٨- الذيبة وهم : الوطحة ، الجهمة ، الصعاعة ، العناضلة .

٩- الحماميد وهم : الحبله ، الطولة ، الطلاحين .

١٠- الحزمان وهم : العوامر ومنهم الروازن ، ذوي عواض ، الصنادلة .

١١- المغايبه وهم : ذوي جبر ، ذوي حمدان ، السوايف ، المداخلة .

١٢- ذوي زراق وهم : ذوي هذلول ، ذوي مسعود ، التحيتية ، اليمنة ، السمان .

١٣- الغضابين وهم : الرواجحة ، العبايسة ، النوامي ، المشادقة ، الوصايسة ، الجوازي .

١٤- العوازم وهم<sup>(١)</sup> : ذوي ملفي ، ذوي مبارك ، ذوي مليفي ، ذوي نافل .

---

(١) العوازم : من الروقة من عتيبة وهم غير عوازم بني عطا القبيلة المعروفة في شرق الجزيرة العربية، وليس بينهم وبين عوازم بني عطا أية علاقة في النسب كما يزعم بعض الباحثين الذين بنوا مزاعمهم على وجود بعض الضروع من عوازم بني عطا يجاورن قبيلة عتيبة في بلاد نجد بالحلف منذ القدم.



الخريطة رقم (١)

\* هذه الإضافات من عمل المؤلف

### الخريطة رقم (١)\*

هذه الخريطة تبين مناطق القبائل الرئيسية في شبه الجزيرة العربية قبل عهد الملك عبد العزيز وحتى قيام المملكة العربية السعودية حيث استقرت كل قبيلة في مناطق وجودها ، وقد عمل الملك عبد العزيز على توطينهم فيها وأمرهم بإنشاء الهجر في مناطقهم ومنحهم التسهيلات التي تعينهم على إنشاء هذه الهجر وتساعد على استقرارهم الحضاري بدلا من حياة البداوة والترحال و قام بتوفير التعليم الديني لهم في بادئ الأمر إلى أن تم إنشاء المدارس النظامية و التعليم العام فيما بعد .



## شيوخ قبيلة عتيبة

نرى أنه يتحتم علينا في هذه الطبعة من كتابنا (عتيبة الهيلا - بنو هوازن) أن نذكر شيوخ قبيلة عتيبة فيما قبل عهد الملك عبد العزيز آل سعود يرحمه الله حتى نهاية حروب توحيد المملكة سنة ١٣٥١ هـ ، وقيام الدولة السعودية الحديثة التي أخذت على عاتقها تعيين رؤساء المراكز من الشيوخ وغيرهم من الأفراد .

أولاً : شيوخ بني سعد :-

- ١ - ابن هليل : كبير مشايخ بني سعد من الصريرات من الثبته بني سعد .
- ٢ - ابن دخين : من الذويبات من الثبته بني سعد .
- ٣ - ابن عايد : من ذوو عطية من القساورة من الثبته بني سعد .
- ٤ - ابن مليحان : من المراوحة من الثبته بني سعد .

ثانياً : شيوخ برقاً :-

- ١ - ابن حميد : كبير مشايخ برقاً من المقطة
- ٢ - ابن فهيد : من الشيايين
- ٣ - الهيظل : من الدعاجين
- ٤ - ابن جامع : من الروسان
- ٥ - أبا العلا : من العصمة
- ٦ - ابن عقيل : من ذوي خيوط الدعاجين
- ٧ - ابن حجنة : من ذوو مفرج النفعة
- ٨ - ابن عديس : من العمور الشيايين
- ٩ - العقيلي : من العمرية العصمة
- ١٠ - المهري : من الدغالية
- ١١ - العبود : من القثمة
- ١٢ - أبو رقبة : من ذوو زياد النفعة

- ١٣- الدهينة : من المساعيد النفعة  
 ١٤- ابن عور : من المحايا النفعة  
 ١٥- ابن سحمان: من ذوو خليفة الشيبانين  
 ١٦- العميدي : من الهدف الدعاجين  
 ١٧- الكرناف : من البسايس النفعة .  
 ١٨- ابن عيدة : من المعالية الدعاجين .  
 ١٩- ابن مسيفر : من القرافين الشيبانين .  
 ٢٠- ابن عنبير : من الجعدة الطفحة .  
 ٢١- ابن جفين : من الودانين الطفحة .

ثالثا: شيوخ الروقة:-

أ - ذوو ثبيت:

- ١ - ابن ربيعان : كبير مشايخ الروقة من ذوو ثبيت.  
 ٢ - البراق : من البراريق ذوو ثبيت .

ب - طلحة :

- ١ - ابن محيا : من الحناتيش .  
 ٢ - ابن زيد : من السمرة .  
 ٣ - الزحاف : من الأساعدة .  
 ٤ - ابن طويق : من ذوي ربعي الحفاة .  
 ٥ - ابن جعيلان : من ذوي صقر الحفاة .  
 ٦ - التوم : من التومان ذوي ربعي الحفاة .  
 ٧ - ابن عصاي : من الدلابجة .  
 ٨ - الغواري : من الغوارية الدلابجة .  
 ٩ - ابن مسعد : من ذوي ختام الدلابجة .  
 ١٠ - الحبييل : من الحماميد  
 ١١ - ابن رازن : من الحزمان .  
 ١٢ - ابن ملفي : من الغربية .  
 ١٣ - ابن زقاع : من الغضابين .



## ج - المزاحمة

- ١-الضيظ : من العضيان  
 ٢- ابن ثعلي : من الثعالية العضيان  
 ٣- الشغار : من الدماسين العضيان  
 ٤- ابو خشيم : من المراشدة  
 ٥- ابن وهق : من العرامين المراشدة  
 ٦- ابن تيببيك : من ذوو عبيد المراشدة  
 ٧- ابن زريبة : من الجدعان  
 ٨- ابن نجم : من الغبيات  
 ٩- الزلامي : من ذوو عالي  
 ١٠- ابن شليويح : من المهادلة ذوو عطية  
 ١١- أبو سنون : من الحبردية ذوو عطية  
 ١٢- ابن عميرة : من المغايرة ذوو عطية  
 ١٣- ابن حمد : من المغايرة ذوو عطية  
 ١٤- الخراص : من الخرايص ذوو عطية  
 ١٥- السلات : من القساسمة ذوو عطية  
 ١٦- ابن وبصان : من الغنائيم ذوو عطية

## هـ - إمارة الحاضرة :

- ١ - الراشد : في الزلفي .  
 ٢ - الجاسر : في طريف بالأسياح .  
 ٣ - الصعب المشاري : في أبا الورود (أبا الدود سابقاً) بالأسياح .  
 ٤ - الفراهيد : في علقة .  
 ٥ - الفهيد : في عين ابن فهيد والتتومة بالأسياح .  
 ٦ - الفوزان : في خضيرا ببريدة

هذا هو حد ما توصل إليه علمنا من مشايخ قبيلة عتيبة وذلك حسب ما سمعناه من العارفين من أفراد القبيلة ، ومما ورد ذكره في بعض المصادر التي اطلعنا عليها ، وقد اكتفينا في هذا البحث بذكر اسم اللقب العام لكل مشيخة في القبيلة دون الدخول في تفاصيل الأسماء و تسلسل المشيخة فيهم ، كما أنه يوجد في القبيلة من البيوتات الكريمة و الرجال الذين يشتهرون بالشجاعة و الفروسية و الكرم والجود و رجاحة الرأي و غير ذلك من الصفات الحميدة مالا يحصى عده و الإحاطة بعلمه ، وقد ذكر بعضا منهم بعض الباحثين ومنهم تركي القداح ، و محمد أبو حمرا ، و يوسف السليس و محمد العصيمي وغيرهم .





## من وقائع وأحداث قبيلة عتيبة خلال القرون السابقة

يسعدنا أن نقدم بعض الوقائع والأحداث التي حصلت لقبيلة عتيبة أو لبعض أعيانها البارزين التي سجلتها بعض كتب التاريخ خلال القرون السابقة وقد تناولناها بشكل مختصر دون الخوض في تفاصيلها . وقد صرفنا النظر عن ايراد بعض الأحداث والوقائع الصغيرة أو التي تخص أحد فروع القبيلة لأن لكل فرع من فروع القبيلة أحداثه الخاصة به والكثير منها غير موثق لكنه متداول لدى بعض أفراد القبيلة الذين تجاوزنا عن ايراد أي شيء منها لأننا لايمكن أن نلم بجميع أحداث ووقائع فروع القبيلة لتعددتها وكثرتها ومن هذه الأحداث :

- ١- وفي عام ٨٧٤هـ غزوة الشريف أبا نمي على عرب عتيبه والبقوم.
- ٢- في سنة ١٠٣٦هـ غزى الشريف محسن نجد ومعه عتيبه.
- ٣- الشريف محمد الحارث ومعه عتيبة عام ١٠٦٦هـ يغزون آل مغيرة من بني لام في العارض.
- ٤- في عام ١٠٩٨ هـ معركة بين بني العنبر بن تميم والفراheid الاساعده بعلقه .
- ٥- في عام ١١١٣هـ استولى آل راشد من الفراheid الاساعده على الزلفي وأخرجوا منه بني العنبر بن تميم.
- ٦- في سنة ١١٤٦هـ حصل خطيطة في بيان إلى الوشم إلى الدجاني واجتمعت فيه بوادي بنو خالد وعنزة ومطير وعتيبة وسبيع وزعب وبنو حسين وذلك انه قل الحيا وصار ما سواها محل (قاله الفاخري في تاريخه) .
- ٧- معركة بين الشريف سرور ومعه عتيبة عام ١٢٠١هـ ضد قبائل حرب.
- ٨- في عام ١٢٠٥هـ تقريباً بداية نزول محمد بن فهيد الأسعدي للأسياح وحفر العين المسماة عين ابن فهيد .

٩- دخول قبائل عتيبة في الدعوة السلفية عام ١٢١٢هـ وقد ذكر ذلك بن غنام في تاريخه قال (وفيها أي في سنة ١٢١٢هـ أرسل كثير من البادية ممن حول مكة إلى عبد العزيز بن محمد يطلبون منه الإسلام والأمان وجعلوا بينهم واسطة هو حمود ابن ربيعان فأجابهم الإمام إلى ذلك) .

١٠- اشتراك قبائل من عتيبة بقيادة الشيخ محمد بن حمود بن ربيعان عام ١٢١٢هـ مع قوات الإمام عبد العزيز بن محمد في وقعة الجمانية ضد قوات الشريف غالب.

١١- في سنة ١٢١٦هـ جيش الدرعية يهاجم كربلاء ومعه بعض من عتيبة.

١٢- الشريف غالب يرسل بعض الأشراف إلى الدرعية ومعهم الشيخ حمد بن حميد لمفاوضة الإمام سعود بن عبد العزيز على الصلح عام ١٢١٧هـ.

١٣- اشتراك القائد غصاب العتيبي مع الإمام عبد الله بن سعود في معاركه ضد الحملات المصرية حتى حصار الدرعية عام ١٢٣٣هـ وسقوط الدولة السعودية الأولى، وكان هو رئيس الخيالة .

١٤- بداية توسع وسياحة قبيلة عتيبة في نجد حتى وصلت الرس وشقراء وذلك عام ١٢٣٦هـ كما ذكره العبيد في مخطوطته ، وخاصة الروقة منهم .

١٥- حصار الدعاجين والدغالبية لشقراء عام ١٢٤١هـ .

١٦- في عام ١٢٤٣هـ ربت عتيبة مع مطير في الصمان في موضع يسمى قرية .

١٧- في عام ١٢٤٩هـ مناخ المربع الشهير الذي اشترك فيه الشيخ سلطان بن محمد ابن ربيعان واتباعه من قبيلة عتيبة إلى جانب العديد من القبائل من مطير بقيادة الشيخ محمد بن فيصل الدويش وأخوه الحميدي ، وبنو سالم من حرب بقيادة ذياب ابن غانم بن مضيان وغازي بن ضبيان وأتباعه من الدهامشة من عنزة ، و مزيد بن مهلهل بن هذال وأتباعه من الحبلان من عنزة ، وهؤلاء مناصرين لحكم الإمام تركي ابن عبد الله بن محمد آل سعود وابنه فيصل ضد فروع بعض القبائل الأخرى بقيادة زيد بن مغليث بن هذال من عنزة واتباعه من الحبلان ، وقاعد بن مجلاد وقبيلته من الدهامشة والغضاورة من ولد سليمان ، وابن وضيجان وقبيلته من الصقور وصحن الدريعي بن شعلان وقبائله من الرولة ، ومعهم غيرهم بنو علي من حرب

ورئيسهم الفرع والبرزان من مطير ورئيسهم حسين أبو شويربات وعدوان بن طوالة وقبيلته من شمر، وهؤلاء مناوئين لحكم الإمام تركي بن عبدالله بن محمد آل سعود، وقد وقعت الهزيمة على هؤلاء القوم المناوئين لحكم الإمام تركي ونصر الله أنصاره في هذا المناخ وإن لم يحضر الإمام ولم يشارك به لانشغاله بأمر مشاري آل سعود وتجهيز غزوان نجد مع ابنه فيصل باتجاه الشرق في القطيف وغيرها من البلدان.

١٨- في عام ١٢٥٤هـ وقعة بين خورشيد باشا وعتيبة بقيادة مرزوق الهياض .

١٩- في عام ١٢٥٨هـ وفود الشيخ حدجان بن جامع على الامير عبد الله بن ثيان آل سعود في الرَّمْحِيَّة ومبايعته .

٢٠- في عام ١٢٥٩هـ عودة الإمام فيصل بن تركي من مصر ويرافقه رجال من عتيبة وبداية الفترة الثانية من حكم الإمام فيصل .

٢١- في عام ١٢٦٢هـ وفاة الشيخ هندي بن حميد وتولى بعده الشيخ تركي بن صنهاة ابن حميد .

٢٢- في عام ١٢٦٣هـ وقعة الدفينة (سناف معتق) بين مسلط بن ربيعان ومعه قبائل من الروقة ومحمد بن هادي وقبائله من قحطان وانتصار الروقة .

٢٣- نزول محمد بن هادي على الشعراء بوسط نجد بأمر الإمام فيصل بن تركي عام ١٢٦٥هـ ووفود مشايخ الروقة عليه ومنهم الشيخ مسلط بن ربيعان والشيخ فراج بن طويق لمفاوضته على المربع في نجد كما ذكره ابن بليهد .

٢٤- في عام ١٢٦٩هـ حصول جذب في مراعي الحجاز ونزول الشيخ تركي بن حميد ومعه زريب بن زريبة وعمر أبو رقبة وقبائل من برقاً إلى أرض نجد للمربع ثم اختلفوا مع ابن هادي شيخ قحطان وقيام معركة سناف الطراد وانتصار عتيبة

٢٥- في عام ١٢٧١هـ مقتل الشيخ براك بن محيا وتولي الشيخ براز بن محيا رئاسة الحناتيش .

٢٦- مناخ العويند بين تركي بن حميد ومعه عتيبة ضد مطير عام ١٢٧٣هـ بالقرب من الشعراء ومقتل الفارس أبو صفرة من مطير، وحضر الوقعة الشيخ قعدان بن جامع .

- ٢٧- في عام ١٢٧٤هـ مناخ ساق بين الروقة بقيادة مسلط بن ربيعان وقبائل حرب.
- ٢٨- في عام ١٢٨٠هـ اصابة الشيخ تركي بن حميد في إحدى معاركه ضد بني عبد الله من مطير ووفاته ، وتولى بعده الشيخ سلطان بن هندي بن حميد .
- ٢٩- في عام ١٢٨٩هـ نفي الشيخ جابر بن هليل إلى اسطنبول بسبب مخالفته للشريف عبد المطلب .
- ٣٠- في عام ١٢٩١هـ وقعت معركة طلال المشهورة بين الروقة بقيادة مسلط بن ربيعان والإمام سعود بن فيصل آل سعود وجنوده من أهل العارض وسبيع ومطير والعجمان، وانتصار الروقة وذلك على ماء طلال بعالية نجد .
- ٣١- معركة الضال في عام ١٢٩٢هـ بالقرب من الدوادمي بين عتيبة والإمام عبد الرحمن بن فيصل ومعه مطير والعجمان وأهل العارض وانتصار عتيبة .
- ٣٢- وفاة الشاعر الكبير بديوي بن جبران الوقداني عام ١٢٩٨هـ .
- ٣٣- في عام ١٣٠٠هـ وقعت معركة أم عسافير بالقرب من الجمعة ومقتل عقاب بن شبنان بن حميد وكان إلى جانب القوات السعودية ضد قوات ابن رشيد .
- ٣٤- معركة عروى عام ١٣٠١هـ بين برقاً من عتيبة بقيادة محمد بن هندي وابن رشيد ومعه أهل القصيم ، وحضرها مع برقاً الأمير محمد بن سعود الملقب غزالان ، كما حضرها من شيوخ الروقة الشيخ صنيتان الضييط .
- ٣٥- في عام ١٣٠٨هـ مناخ المليدا بين ابن رشيد وأهل القصيم ووقوف الشيخ هذال بن فهيد الشيباني إلى جانب أهل القصيم .
- ٣٦- مناخ الحرملية عام ١٣٠٩هـ بين عتيبة وقبائل قحطان ومطير وحرب .
- ٣٧- موقعة الرحي عام ١٣١٠هـ بين محمد العبد الله الرشيد وجنوده وبين محمد بن هندي ابن حميد وعربانه من عتيبة ، والرحي بين ماء حرض وهكران وقتل فيها من مشاهير عتيبة بندر بن عقيل وسالم بن طويق ومن شمر نمر بن طوالة .
- ٣٨- مناخ عرجا الشهير بين عتيبة بقيادة محمد بن هندي ومناحي الهيزل ومشعان أبا



العلا وخزام المهري وهؤلاء برقاً ثم أتت الروقة مدداً لبرقا بقيادة تركي بن سلطان بن ربيعان وحرب بقيادة صنيان الفرم وعبد الله الفرم ومطير بقيادة عماس الدويش ووطبان الدويش ونايف بن هذال بن بصيص وانتصار عتيبة عام ١٣١٣هـ.

٣٩- موقعة غال ١٣١٥هـ بين قوم من الروقه بقيادة محمد بن هادي البراق وقوم من مطير بقيادة ماجد بن سالم بن بصيص وانتهت بانتصار الروقة.

٤٠- وقعة المخامر عام ١٣١٦هـ بين قبائل من الروقة وهم الحفاه ذوي ربيعي بقيادة سويد بن طويق والعضيان وهم الدماسين بقيادة سلطان الشغار والحنايش بقيادة تركي ومتروك أبناء سداح بن محيا في مقابل حرب بني عمرو بقيادة ناهس الذويبي وبني سالم بقيادة مناور الحصني.

٤١- مناخ الحور عام ١٣١٧هـ بين عتيبة بقيادة هذال بن فهيد وبين مطير ومقتل الفارس المشهور تريحيب بن بصيص .

٤٢- وقعة العرفجية عام ١٣١٨هـ ، بين بعض عربان عتيبة بقيادة الفارس المشهور ضيف الله بن عميرة الملقب (قشعان) على حرب بقيادة ناهس الذويبي .

٤٣- دخول الملك عبد العزيز الرياض عام ١٣١٩هـ ويرافقه الشيخ فارس الزحاف الذي كان من رجاله البارزين .

٤٤- اجتماع شيوخ الروقة مع الملك عبد العزيز ومؤازرته في حربه ضد ابن رشيد عام ١٣٢٣هـ و شيوخ الروقة هم : كما ذكرهم العبيد (عبد الرحمن بن تركي بن ربيعان - مارق الضييط - عفاس بن محيا - فاجر بن شليويح - شليل بن نجم - بجاد أبو خشيم - ضيف الله بن رازن - ضيف الله بن تنبيك\* - دعيح الغنامي - فارس الزحاف - سويد بن طويق) وهؤلاء هم شيوخ فروعهم .

٤٥- اشتراك عتيبة في معركة الجمعة مع الملك عبد العزيز ضد مطير عام ١٣٢٥هـ.

\* سقط سهواً اسم ضيف الله بن تنبيك في الطبعة السابقة.







هجر عتيبة  
الأولى

## هجر عتيبة الأولى

وهي الهجر التي أنشأت في عهد الملك عبدالعزيز.

أولا - هجر برقا :

١- الحفيرة : المؤسس الشيخ مناحي بن خالد الهيضل ، وبقي أميراً لها حتى وفاته عام ١٣٥٨هـ وتقع في منطقة العرض جنوب شرق محافظة الدوادمي وتبعد عن طريق الحجاز القديم ٢٤ كم ، ثم تولى بعد وفاته عام ١٣٥٨هـ ابنه الشيخ سجدي بن مناحي الهيضل والذي عين أميراً للفوج الثالث بالحرس الوطني وظل أميراً للهجرة والقبيلة حتى وفاته عام ١٣٨٨ هـ ، حيث تولى بعده ابنه الشيخ مناحي بن سجدي الهيضل حتى وفاته عام ١٤٢٢ هـ ، وتولى بعده رئاسة مركز الحفيرة ابنه الشيخ سجدي بن مناحي الهيضل .  
وقد حضر الشيخ سجدي الهيضل نيابة عن والده الشيخ مناحي الهيضل مؤتمر الشعراء عام ١٣٤٨ هـ .

٢- حميان : المؤسس الشيخ بدر بن عقيل ، وهو ماء عذب قديم يقع في بطن وادي رغيب ويسمى شعيب حميان ويقع شرقاً من محافظة الدوادمي وواديه الأصلي هو وادي القرنة ، وقد انتقل أهل هذه الهجرة السابقون وبقيت مهجورة وهي الآن عد قديم لم ينزله أحد ، وقد أسس أهل هذه الهجرة لهم هجرة تسمى ماسل تبعد عن الدوادمي ٤٠ كم .

٣- الرويضة : المؤسس الشيخ جمل بن محمد المهري ، اعتمد عليه والده في إدارة شؤون القبيلة في حياته ، هاجر مع جماعته في بداية تأسيس الهجر في هجرة ( الغطفط ) ثم رحل وجماعته إلى الرياض وأسكنه الملك عبد العزيز في قرية منفوحة بجوار الرياض ، ثم انتقل إلى قرية الرويضة بأمر من الملك عبد العزيز وعينه أميراً عليها ، وتقع في المحمل بين رغبة وثادق يحدها من الجنوب جبل حجلا ومن الجنوب الشرقي جبل الأصبع ومن الشمال جبل المقيود وجبل

الغرابية ، وبقي في إمارتها حتى وفاته سنة ١٤١٠هـ ، تولى بعده ابنه الشيخ محمد بن جمل المهري .

٤- مصده: المؤسس الشيخ خالد بن عبيد بن شوردي بن جامع حوالي سنة ١٣٤٥هـ ، وهي موضع ابار جاهلية وتقع شمال محافظة الدوادمي على بعد ١٠كم وتحدها مجموعة من الجبال هي من الغرب هظاب السمنا والعثمانيات ومن الشمال تحدها هظبة الخلّة ومن الجنوب البيضتين وكانت الهجرة في بدايتها عبارة عن قصر واحد عرف بقصر ابن جامع ، ثم تولى الإمارة بعد وفاته عام ١٣٥٠هـ الشيخ مترك بن حدجان بن جامع حتى وفاته سنة ١٣٥٢هـ ، ثم تولى بعده شؤون الهجرة سعيد الدويخ الرويس بإجماع اهالي مصده لأن عبدالعزيز بن خالد بن جامع وابن عمه حدجان بن مترك بن جامع كانا صغيران في ذلك الوقت على تولي الإمارة ، ثم تولى الإمارة بعد ذلك عندما بلغ سن الرشد سنة ١٣٧٠هـ الشيخ عبدالعزيز بن خالد بن جامع ، وفي سنة ١٣٧٢هـ تم تعيينه أميراً للفوج الخامس بالحرس الوطني وكان من خيرة مشايخ قبيلة عتيبة لما يتمتع به من الصفات الحميدة وقد توفي عام ١٤٣٠هـ وتولى بعده إمارة الفوج ابنه الشيخ جامع بن عبد العزيز بن جامع. ثم تولى بعد الشيخ عبد العزيز بن جامع إمارة مصده ابن عمه الشيخ حدجان بن مترك بن جامع ، ثم تولى الإمارة بعد وفاة حدجان ابنه الشيخ مترك بن حدجان بن جامع .  
وقد حضر الشيخ خالد بن جامع مؤتمر الشعراء عام ١٣٤٨هـ بصفته أميراً لهجرة مصدة .

٥- الروضة : المؤسس الشيخ ماجد بن ضاوي بن فهيد الشيباني هو و والده الشيخ ضاوي بعد اخذ الإذن من الملك عبدالعزيز وكان تأسيسها مع بداية تأسيس هجر الإخوان سنة ١٣٣٧هـ ، وتقع الروضة شرق طريق الرياض- الحجاز السريع في منطقة العرض ، وفي سنة ١٣٧٨هـ عين الشيخ ماجد بن ضاوي أميراً للواء الثامن في الحرس الوطني واستمر حتى وفاته سنة ١٣٩٢هـ ، وقد قاد الشيخ ماجد بن ضاوي بن فهيد لواء أهل الروضة في معارك ضم الحجاز عام ١٣٤٣ هـ ، ثم تولى إمارتها الشيخ هذال بن فيحان بن فهيد بعد

ان تنازل له عمه الشيخ ماجد بن ضاوي عن إمارتها عندما عين اميرا للفوج سنة ١٣٨٨هـ وذل فيها حتى وفاته سنة ١٤١٠هـ ، ثم تولى بعده ابنه الشيخ فيحان بن هذال إمارتها .  
وقد حضر الشيخ ماجد بن فهيد مؤتمر الشعراء عام ١٣٤٨هـ بصفته أميراً للروضة .

٦- سنّام : المؤسس الشيخ سلطان بن مشعان ابا العلا في بداية تأسيس الهجر ، وتقع سنّام غرب منطقة العرض جنوب هجرة الرويضة ، وقد قاد الشيخ سلطان أبا العلا لواء هجرة سنّام في معركة ضم حائل عام ١٣٤٠هـ وضم ما حولها من الديار إلى الدولة السعودية ، وكان الشيخ سلطان أبا العلا يقود لواء أهل سنّام في معارك ضم الحجاز عام ١٣٤٣هـ ، كما حضر الشيخ سلطان أبا العلا مؤتمر الشعراء عام ١٣٤٨هـ بصفته أميراً لهجرة سنّام ، وقد توفي سنة ١٣٤٨هـ في غزوة الدبدبة ، وتولى بعد وفاته ابنه الشيخ عمر بن سلطان ابا العلا في نفس السنة المذكورة وقد بقي في إمارته حتى وقت تعيينه اميرا للفوج الثامن في الحرس الوطني في الطائف ، ثم عين بعده ابنه الشيخ الهنيدي بن عمر ابا العلا .

٧- الغطط : ويقع غرب المزاحمية وهو منبسط من الأرض ، نزلته مجموعة من برقا حوالي (١٠٠) شخص يقيمون في حوالي (٥٠) خيمة برئاسة كل من كميهان بن دغليلب وفياض الهبرة ومقحم بن رميزان وحسين بن غشام وأسسوا به هجرة الغطط سنة ١٣٣١هـ ، وشرعوا في بناء المساكن ودعوة جماعتهم إلى الإستيطان والإنقطاع إلى تعلم أمور الدين ، وبعد تسعة اشهر من هجرة المجموعة الأولى استقطبت الدعوة بعض الشخصيات من برقا فنزل الغطط كل من الشيخ علوش بن حميد ، والشيخ ماجد بن خثيلة ، والشيخ خالد بن تركي بن حميد ، والشيخ خالد بن جامع ، والشيخ حشر بن مقعد بن حميد ، والشيخ مناحي الهيضل ، والشيخ غازي المهري ، وفي سنة ١٣٣٢هـ استجاب الشيخ سلطان بن بجاد بن حميد لدعوة الإخوان ونزل الغطط وقد شجعه الملك عبدالعزيز على الهجرة وقدم له ولأهالي الهجرة المساعدات المادية .

وقد أصبح قائدا لأهالي هجرة الغطفط وجيوش برقا اثناء الحملات التي قام بها الملك عبدالعزيز ضد خصومه والعمل على توحيد الجزيرة العربية ، وقد أبلى الشيخ سلطان بلاءاً حسناً هو واتباعه من الإخوان أهالي الغطفط وسائر قبائل عتيبة حتى كتب الله لهذه البلاد العزة والمجد بقيادة الملك المؤسس عبد العزيز آل سعود واتباعه من ابناء الجزيرة العربية الذين بذلوا ما في وسعهم من المال والأرواح حتى تحقق هذا الأمر المبارك رحمهم الله جميعا رحمة واسعة ، وفي عام ١٣٣٩هـ اشترك الشيخ سلطان بن بجاد بن حميد في معركة النيصية وحصار حائل الذي استمر عدة أشهر ، كما كان الشيخ سلطان بن بجاد على رأس الألوية التي توجهت لضم الحجاز عام ١٣٤٣هـ ، وقد كتب لها النجاح بتحقيق ذلك الأمر .

٨- عروى : تأسست على يد كل من الشيخ سلطان بن محمد بن هندي بن حميد والشيخ جهجاه بن بجاد بن حميد حوالي سنة ١٣٣٧هـ ، وذلك بعد تركهما هجرة الغطفط حيث يعتقد أن مجمه لم يكن مريحا لهما ، و بعد دعوتهما الملك عبد العزيز في موقعها وطلبهما منه الإذن بإقامة هجرة لهما في هذا الموقع ، وقد أعطاهما الملك عبد العزيز ما طلباه منه ، وكان أول أمير لها هو الشيخ سلطان بن محمد بن هندي الذي بقي أميرا لها حتى وفاته سنة ١٣٤٣هـ ، تولى بعده الشيخ جهجاه بن بجاد بن حميد في تلك السنة ، وقد قاد الشيخ جهجاه بن حميد لواء أهل عروى في معارك ضم الحجاز عام ١٣٤٣هـ ، كما حضر الشيخ جهجاه مؤتمر الشعراء عام ١٣٤٨هـ بصفته أميراً لهجرة عروى ، وبقي بها حتى وفاته سنة ١٣٥١هـ ، حيث تولى بعده في نفس السنة الشيخ حشر بن مقعد ابن حميد ، ثم تولى بعد انتهاء إمارته التي لم تحدد المصادر تاريخها ابن عمه الشيخ عمر بن جهجاه بن حميد وبقي بها حتى وفاته سنة ١٣٦٢هـ ، ثم تولى بعده إمارتها الشيخ نايف بن جهجاه بن حميد بالنيابة عن أخيه الشيخ سلطان حتى سنة ١٣٧٥هـ ، وهو تاريخ تنازل أخيه سلطان له عن إمارتها وبقي أميراً لها حتى وفاته سنة ١٤١٣هـ ، حيث خلفه ابنه الشيخ جهجاه بن نايف .



٩- اللبيب : تأسست على يد كل من الشيخ عبد المحسن الهيطل والشيخ عمر بن مطلق أبو رقبة ، وكانت تربطهما علاقة صداقة قوية فلما بدأت القبائل تستقر في الهجر وتؤسس القرى اتفقا على أن يهاجرا معا فكانت هجرة اللبيب شمال غرب ثادق واستوطن الإثنان وجماعتهما فيها مدة سنتين ثم رحلا منها سويا . وقد حضر الشيخ عبد المحسن الهيطل مؤتمر الشعراء عام ١٣٤٨ هـ بصفته أميراً لهجرة اللبيب .

### ثانيا - هجر الروقة :

١- ساجر : المؤسس الشيخ فيحان بن ناصر بن براز بن محيا سنة ١٣٣٢ هـ ، وتقع ساجر على طرف وادي السر بنجد ، يحدها من الشرق نفود السر ومن الغرب صفراء ساجر ، ويمر بها طريق الرياض - القصيم القديم ، وكانت قبل ذلك مورد ماء قديم ، وهي الآن مدينة عامرة بالسكان وتزدهر بالمباني والعمران ، وتوجد بها أكثر الخدمات والمرافق العامة ، وقد قاد الشيخ فيحان بن محيا لواء أهل ساجر في معارك ضم حائل عام ١٣٤٠ هـ وضم ما حولها من الديار إلى الدولة السعودية . وبعد وفاة أميرها الشيخ فيحان بن محيا خلفه ابن عمه الشيخ عقاب بن ضيف الله بن محيا سنة ١٣٤٣ هـ ، وبقي في إمارتها حتى حدثت فتنة الإخوان مع الملك عبد العزيز ، حيث غادرها بسبب هذه الفتنة متجها إلى الحيد هجرة بني عمه المحيا الآخرين ، وقد قاد الشيخ عقاب بن محيا لواء أهل ساجر في ضم الحجاز عام ١٣٤٣ هـ . وقد اختار الإخوان أهل ساجر بدلا منه في أوائل عام ١٣٤٥ هـ الشيخ بندر بن جعيلان رئيس ذوي صقر من الحفاة أميراً عليهم في ساجر ، وقد دامت إمارته إلى نهاية معركة السبلة سنة ١٣٤٧ هـ وهي سنة وفاته ، وهي السنة التي انتصر فيها الملك عبد العزيز على خصومه من الإخوان ، فقام أهلها بعده باختيار عيد بن عبد الله بن قبلان من الزرقان الحناتيش أميراً عليها وهو الذي حضر مؤتمر الشعراء عام ١٣٤٨ هـ بصفته أميراً لهجرة

ساجر ، وبعد معركة السبلة غضب الملك عبد العزيز على الإخوان الذين خرجوا عليه ، وأمر بهدم هجرهم التي خرجت منها الفتنة عقابا لهم على ما بدر منهم من عصيان ، ومن ضمنها ساجر إلا أن قيام ناصر بن جرمان بن محيا بالشفاعة لهم هو وبعض شيوخ الروقة وبعض العلماء المرافقين للملك أثناء إقامته في الشعراء بالقرب من الدوادمي بعد فترة من انتهاء معركة السبلة التي شاركوا معه فيها ، مما جعله يعدل عن هدم ساجر ويأمر بتعيين الشيخ ناصر بن جرمان بن محيا أميراً عليها ، وذلك في جمادى الأولى عام ١٢٤٨هـ وقد استمر في إمارتها وضبط أمورها فترة من الزمن غير قصيرة ، واستطاع الحصول على إقطاع ملكي من الملك عبد العزيز بحدود ملكيتها والمراعي التابعة لها ، وكانت وفاته في سنة ١٣٦٩هـ ، حيث خلفه في إمارتها الشيخ تركي بن سداح بن محيا ، واستمر أميراً لها حتى تم تعيينه أميراً في الفوج السادس عشر بالحرس الوطني سنة ١٣٨٢هـ ، حيث خلفه ابنه الشيخ متعب بن محيا على إمارتها في تلك السنة ، وبقي أميراً لها حتى وفاته في سنة ١٤١٩هـ حيث خلفه ابنه الشيخ نايف بن متعب بن محيا رئيساً لمركزها ولا يزال . أما الشيخ تركي بن سداح بن محيا فقد بقي في إمارة الفوج السادس عشر بحائل حتى وفاته سنة ١٤١٥هـ ، وقد تولى بعده إمارة الفوج ابنه الشيخ عفاً بن تركي بن محيا سنة ١٤١٥هـ ، ولا يزال . وأما بخصوص ما ذكرته بعض المصادر القديمة وما بني عليها من حديث ، فيما يتعلق بإمارة ساجر وبأنها في أسرة الرباعين ، فهذا قول فيه لبس حيث أنه بعد أن غادرها أميرها عقاب بن محيا إلى الحيد بسبب فتنة الأخوان التي بدأت أوائل عام ١٣٤٥هـ ، كان في ساجر بعض الرباعين ومنهم ذعار بن ربيعان وضيف الله بن تركي بن ربيعان وهما اللذان حضرا مؤتمر الجمعية العمومية عام ١٣٤٧هـ كما ورد في ( كتاب أصدق البنود للزامل ) بصفتها من سكان ساجر ومن أسرة الرباعين التي فيها مشيخة الروقة ، فتوهم الكاتب المذكور أن إمارة ساجر في الرباعين ، وهو قول غير صحيح ويخالف الواقع حيث أنه من المعلوم والثابت لدى جميع العارفين من عتيبة وغيرهم ، ولدى حكومات المملكة العربية السعودية أن إمارة ساجر منذ تأسيسه وحتى يومنا هذا

هي في أسرة المحيا بعتاء من الملك المؤسس عبد العزيز وأبنائه الملوك من بعده ، وإن حدث بعض الانقطاع لرئاسة المحيا لهجرة ساجر لبعض الوقت ، نظراً لاختلاف وجهات النظر حول سياسة وإدارة الدولة بين الملك عبد العزيز وبين فريق من الأخوان في ذلك الوقت .

وقد كان حامل راية أهل ساجر في جميع الغزوات التي قاموا بها لتوحيد المملكة العربية السعودية ، الفارس المعروف زيّاد بن زايد بن ناشى بن دبشي من العبيات الأساعدة ، و إلى جانبه شقيقه نفال بن زايد ، وبعض جماعته من الأساعدة .

ويسكن ساجر بالإضافة إلى الحناتيش بعض الفروع من الروقة ، ومنهم بعض الأساعدة ، وبعض الصقور من الحفاة ، وبعض المغايبة ، وبعض السمرة ، وبعض الجذعان ، وبعض السياحين ، وبعض الكراشمة ، وبعض الغربية ، وبعض الغبيات ، وبعض الحماميد ، وبعض الدلابحة وغيرهم .

٢- شبيرمه : المؤسس الشيخ حمدان بن رازن وأخيه ناصر سنة ١٣٣٥هـ ، وتقع شمال غرب محافظة الدوادمي على بعد ١٢٤ كم في منطقة الجمش ، ويربطها بالدوادمي طريق معبد . وقد سميت بهذا الاسم لأنها تقع في منطقة رعوية يكثر فيها نبات الشبرم ، ثم تنازل الشيخ حمدان لأخيه الشيخ ناصر بن رازن في تاريخ لم يوثق ، ثم عاد وتولى إمارتها بعد وفاة أخيه ناصر سنة ١٣٥٨هـ ، وتقول المصادر أنه استمر في إمارتها حتى وفاته سنة ١٣٦٢هـ ، ثم تولى بعده ابن أخيه الشيخ فيحان بن ناصر بن رازن ، ثم تولى بعد وفاة فيحان سنة ١٣٩٥هـ شقيقه الشيخ عبد العزيز ابن رازن ، ثم تولى بعد وفاته ابنه الشيخ نايف بن عبد العزيز بن رازن .

٣- عسيلة : المؤسس الشيخ سويد بن فراج بن طويق وجماعته الحفاة سنة ١٣٣٢هـ ، وتقع عسيلة في منطقة السر جنوب مدينة ساجر وتبعد عنه حوالي ١١ كم ، ويمر بها طريق -الرياض القصيم- القديم وتتبع محافظة الدوادمي ، وقد أسست على ماء قديم ، يقول ابن جنيدل : أنه هو الماء

الذي ذكره المؤرخون بإسم " سلي " وذكروه مقروناً بذكر خف وذكر ساجر القربيين منه ، وقد قاد الشيخ سويد بن طويق لواء أهل عسيلة في معارك ضم حائل عام ١٣٤٠هـ وضم ما حولها من الديار الى الدولة السعودية . وظل الشيخ سويد بن طويق أميراً لها حتى سنة ١٣٤٣ هـ ، حيث تنازل عن أمارتها لابن عمه الشيخ نافل بن سالم بن طويق الذي قاد لواء أهل عسيلة في ضم الحجاز في تلك السنة ، وبقي الشيخ سويد بن طويق رئيساً لذوي رباعي الحفاة حتى وفاته سنة ١٣٤٦هـ ، وظل نافل بن طويق أميراً لها حتى ترك إمارتها وغادرها بسبب الخلافات التي حصلت بينه وبين أهلها نتيجة للفتنة التي حصلت بين الملك عبد العزيز آل سعود ومناصريه وبين القسم الآخر من الإخوان ، فأختار أهلها من بينهم دخيل الله بن وسمي الحافي فلم يلبث إلا ثلاثة أشهر فتنازل عن إمارتها فاختار أهلها بعده غازي بن سهل التوم الحافي أميراً لها وقد حضر الشيخ غازي التوم مؤتمر الجمعية العمومية في الرياض في رجب عام ١٣٤٧ هـ بصفته أميراً لعسيلة وبقي في إمارتها حتى وفاته في مغزا جيزان سنة ١٣٥٠ هـ ، حيث تم تعيين الشيخ نافل بن طويق مرة ثانية من قبل الملك عبد العزيز آل سعود بطلب من أهلها حيث قاد لواء أهل عسيلة في مغزا نجران سنة ١٣٥٣ هـ ، وظل أميراً لها حتى سنة ١٣٦٠ هـ الوقت الذي حدثت بينه وبين أهلها خلافات كثيرة أدت إلى تنازله للشيخ عبد المحسن بن غازي التوم الذي تم تعيينه من قبل الملك عبد العزيز أميراً لها ، وبقي في أمارتها فترة من الزمن إلى أن تم تعيينه أميراً لأحد أفواج الحرس الوطني ، فترك أمرها لابن عمه مرزوق بن ضيف الله التوم لإدارة شؤونها واستمر في رئاسة الفوج فترة من الزمن حتى أحيل إلى رئيس دوريات في الرئاسة العامة للحرس الوطني ، فعاد مرة ثانية إلى رئاسة عسيلة وبقي في هذين المنصبين حتى وفاته سنة ١٤٢٣هـ ، وتولى بعد وفاته رئاسة مركز عسيلة ابنه الشيخ سعود التوم .

وقد نزل مع الشيخ سويد بن طويق في عسيلة صديقه الشيخ فارس بن عواضة الزحاف ومعه عدد من جماعته الأساعدة ، بلغ عدد بيوتهم عشرون بيتاً وعدد خيولهم عشرة خيول وعدد بنادقهم عشر بنادق وذلك

كما ورد من خلال الوثائق البريطانية في الفترة من ١٣٤٤ هـ - ١٣٤٩ هـ (ترجمة الأستاذ تركي القداح) ، وقد توفي الشيخ فارس في عام ١٣٤٤ هـ تقريباً عن عمر يناهز ٨٠ عاماً .

وتجدر الإشارة بأن ابن أخيه الشيخ شقير بن مطلق الزحاف ، قد انتقل من هجرة الداھنة بعد مؤتمر الشعراء عام ١٣٤٨ هـ إلى هجرة عسيلة وتولى رئاسة جماعته الأساعدة ، خلفاً لعمه الشيخ فارس الزحاف ، كما قاد جماعته الأساعدة في مغزا جيزان عام ١٣٥٠ هـ ، مع بيرق أهل عسيلة ، كما قاد الشيخ شقير الزحاف لواء أهل عسيلة في العودة من مغزا جيزان ، نظراً لوفاة الشيخ غازي بن سهل التوم في ذلك المغزا . وكانت وفاة الشيخ شقير الزحاف في حوالي عام ١٣٧٢ هـ . وقد بقي أبناءه في عسيلة وهم فيصل ومزيد ، وقد توفي فيصل في عسيلة بعد وفاة والده بمدة قصيرة ، أما مزيد بن شقير فقد انتقل من عسيلة هو وأفراد أسرته إلى هجرة أرطاوي الرقاص في حوالي عام ١٣٩٥ هـ .

٤- الصوح : المؤسس سلطان بن لمفي الغربي عام ١٣٣٧ هـ ، وهي هجرة لسلطان وجماعته من الغربية ، وتقع في منطقة الوشم تحت جبل طويق في الحمادة جنوب الداھنة وتتبع محافظة شقراء وتبعد عنها حوالي ٤٠ كم ، وقد حضر الشيخ سلطان الغربي مؤتمر الجمعية العمومية عام ١٣٤٧ هـ بصفته أميراً لهجرة الصوح وظل أميراً لها حتى وفاته عام ١٣٧٣ هـ ، ثم تولى بعده ابنه بدر بن سلطان وبقي في إمارتها حتى وفاته عام ١٤٢٢ هـ ثم تولى بعده ابنه سلطان بن بدر .

٥- عرجاء : نزلتها بعض قبائل طلحة في بداية تكوين هجر الإخوان ، منهم الحماميد برئاسة قطيم الحبيل ، والحزمان برئاسة حمدان بن رازن ، والغضابين برئاسة ذعار بن زقاع وبعض الكراشمة. وبعد فترة تقدم مجموعة من الحماميد وهم قطيم الحبيل ومقحم الحبيل وجدعان الحبيل وعض الحمادي ومجموعة أخرى من الحماميد أهل عرجاء بطلب إلى الملك عبد العزيز يطلبون فيه منحهم عرجاء لتأسيس هجرة لهم ولجماعتهم

الحماميد عليها ، وقد أعطاهم الملك عبد العزيز ما طلبوه وكان ذلك سنة ١٣٣٧هـ ، وقد أصبح الشيخ قطيم بن سعود الحبيل أميراً عليها منذ تلك السنة ، واستمر في إمارتها لمدة أربع سنوات ، طلب بعدها من الملك عبد العزيز إعفاءه من إمارتها وكان ذلك سنة ١٣٤١هـ ، حيث تولى بعده عبد الله السبيق إمارتها لمدة ست سنوات تقريباً حتى سنة ١٣٥١هـ ، حيث عاد الشيخ قطيم الحبيل لإمارة عرجا وحضر الجمعية العمومية بصفته أميراً لعرجا عام ١٣٤٧هـ ، كما حضر الشيخ قطيم الحبيل مؤتمر الشعراء عام ١٤٢٨هـ ، بصفته أميراً لعرجا ، وبقي في إمارتها حتى سنة ١٣٩٥هـ ، حيث تنازل لإبنه الشيخ حنيف لتولي إمارة عرجاء وبقي الشيخ حنيف أميراً لها ولجماعته حتى توفي سنة ١٤٠٠هـ ، وتولى بعده الشيخ محمد بن قطيم الحبيل إمارتها وإمارة جماعته ، وتقع في وادي عرجاء وسميت بإسمه وهو وادٍ قديم به موارد مياه قديمة ، وعرجاء تقع شمال محافظة الدوادمي على بعد ٢٨ كم منها .

٦- الحيد : المؤسس الشيخ ناصر بن جرمان بن محيا سنة ١٣٤٤هـ ، بعد أخذ موافقة الملك عبد العزيز عام مايسمى ” فتح مكة ” وتقع على بعد حوالي ١٠ كم شمال غرب محافظة الدوادمي ، وسميت بهذا الإسم نسبة إلى جبل الحيد الذي يقع غرباً منها وهو جبل مرتفع تحيط به التلال الصغيرة وبقي بها الشيخ ناصر حتى سنة ١٣٤٨هـ حيث انتقل إلى ساجر بأمر من الملك عبد العزيز ، تولى بعده الشيخ عقاب بن ضيف الله بن محيا إلى أن توفي سنة ١٣٥٢هـ ، ثم تولى بعده الشيخ تركي بن سداح بن محيا وبقي بها حتى سنة ١٣٦٩هـ سنة وفاة الشيخ ناصر بن جرمان عن إمارة ساجر حيث عين خلفاً له الشيخ تركي بن سداح بن محيا أميراً لساجر ، ثم عين بدلاً منه في الحيد الشيخ عفاص بن عقاب بن محيا وبقي فيها إلى أن أحيل إلى التقاعد سنة ١٤١٤هـ ، ثم تعين بعده ابنه الشيخ خالد بن عفاص ابن محيا في نفس السنة .

٧- القرين : المؤسس الشيخ خاتم بن حمدان بن مسعد الدلبجي وجماعته سنة ١٣٤٨ هـ ، وتقع إلى الشمال الغربي من هضبة جبلة المشهورة أو ( جبلة دغليب بن خنيسر الأسعدي ) ولتسميتها هذه قصة مشهورة عند عتيبة ، ثم تولى بعده ابنه الشيخ عوض بن خاتم بن مسعد سنة ١٣٩٣ هـ .  
وقد شارك خاتم بن مسعد في مغزا جازان ومعه مائة مقاتل من الدلابجة عام ١٣٥٠ هـ ، كما ورد في (مجلة كلية الملك خالد العسكرية سنة ١٤٣٠ هـ).

٨- نفي : وهي هجرة قديمة سكانها من الحضرة ويرأسها ابن سبيل ، وكان أول من نزلها من الروقة الشيخ تركي بن مارق الضييط سنة ١٣٣١ هـ وجماعته العضيان وبعض الفروع من المزاخرة وهم المراشدة برئاسة بجاد أبو خشيم ، والغبيات برئاسة غازي بن ناصر بن نجم ، وبقوا بها حتى انتهاء معركة السبلة ، وكان الشيخ تركي الضييط من المرافقين للملك عبد العزيز في الرحلة الملكية إلى الحجاز عام ١٣٤٤ هـ .

بعد ذلك نزلها الشيخ عمر بن عبد الرحمن بن ربيعان بأمر من الملك عبد العزيز بعد معركة السبلة مباشرة والتي وقعت في أواخر سنة ١٣٤٧ هـ فيكون نزوله إيها في حوالي أوائل سنة ١٣٤٨ هـ تقريبا ، وكان قبلها أميرا للداهنه ، ويرجع إسم نفي نسبة إلى النفاه وسعة المرتع وتكاثر الأودية والشعاب المحيطة به وخصوبة الأرض وكان يسمى قديما عند أهل البادية (فيحان) ويقع على ملتقى عدة طرق ترتبط بمجموعة من المدن حيث يقع جنوب مدينة الرس على بعد ١٠٠ كم ويمر به طريق القصيم - الحجاز الجديد ، كما يقع شمال محافظة الدوادمي على بعد ٩٠ كم ، وقد بقي الشيخ عمر يتولى إمارته وإمارة القبيلة ويتولى الكثير من أمور ديار الروقة في عالية نجد ، ولما تشكلت أفواج الحرس الوطني عام ١٣٧٥ هـ ولكبر سن الشيخ عمر بن ربيعان عين مكانه ابنه الشيخ ماجد بن عمر بن ربيعان وظل رئيسا له حتى تنحيه عام ١٣٨٦ هـ ، حيث تولى بعده الشيخ مسلط بن ذعار بن ربيعان رئاسة الفوج حتى وفاته ، حيث تولى بعده رئاسة الفوج الشيخ تركي بن عمر بن ربيعان ومقر الفوج الآن في بريدة بالقصيم .

وقد امتد بالشيخ عمر بن ربيعان العمر زمتا طويلا كان زمن خير وبركة على قبيلة عتيبة وكان محل تقدير واحترام لدى الملك عبد العزيز وأبنائه

حكام المملكة العربية السعودية وإخوانهم الكرام من بعده ، كما أنه كذلك يحظى باحترام وتقدير شيوخ عتيبة . ومن المعارك التي قادها الشيخ عمر بن ربيعان لتوحيد المملكة العربية السعودية مغزا الليث عام ١٣٤٤هـ ، لضمه للدولة السعودية ، وضد الخارجين على الملك عبد العزيز في موقعتي وضاح وجبله عام ١٣٤٨هـ .

وكانت وفاته يرحمه الله وجميع المسلمين في سنة ١٤٠٠هـ ، وقد تولى بعده رئاسة نفي ومشيخة القبيلة ابنه الشيخ عبد الله بن عمر ابن ربيعان .

٩- وضاح : نزلها الشيخ غازي بن نويصر البراق بأمر من الملك عبد العزيز بعد أن تولى إمارة الداهنة فترة من الزمن بعد انتقال الشيخ عمر بن ربيعان منها الى نفي وتقع شمال شرق نفي ، و كانت قبل ذلك هجرة لمطير ثم أصبحت بعدئذ هجرة للشيخ غازي البراق ، وقد تأسست وضاح الحالية على بعد ٣ كم جنوبا من وضاح القديمة التي أصبحت مهجورة منذ ذلك الوقت ، وخلفه في رئاستها ابنه الشيخ مدوخ بن غازي البراق حتى وفاته ثم تولى رئاستها ابنه الشيخ فيحان بن مدوخ البراق .

١٠- الداهنة : تأسست سنة ١٣٣١هـ ، وقد هاجر إليها الشيخ عبد الرحمن بن ربيعان وجماعته ذوي ثبيت وبعض الفروع من الروقة ، و كان كبيرا في السن أيامها وكان بجانبه ابنه الشيخ عمر بن عبد الرحمن بن ربيعان ، و قد قاد الشيخ عبد الرحمن بن ربيعان وابنه الشيخ عمر بن ربيعان لواء أهل الداهنة في معركة ضم حائل عام ١٣٤٠هـ وضم ما حولها من الديار إلى الدولة السعودية ، كما شارك الشيخ عبد الرحمن بن ربيعان وابنه الشيخ عمر في معارك ضم مدن الحجاز عام ١٣٤٣ هـ وكانت وفاة الشيخ عبد الرحمن بن ربيعان أواخر سنة ١٣٤٥هـ ، وقد تولى بعده إمارة الداهنة ابنه الشيخ عمر بن عبد الرحمن بن ربيعان ، كما شارك الشيخ عمر بن ربيعان في معركة السبلة مع الملك عبد العزيز ضد الخارجين على الدولة عام ١٣٤٧ هـ ، كما حضر مؤتمر الشعرا عام ١٣٤٨ هـ . والذي جرى من خلاله تعيينه بأمر من الملك عبد العزيز أميراً لهجرة نفي، حيث تولى بعده إمارة الداهنة الشيخ غازي بن نويصر البراق .



وقد هاجر مع الشيخ عبد الرحمن بن ربيعان في الداھنة الشيخ شقير بن مطلق الزحاف وبعض جماعته من الأساعدة ، وقد كان الشيخ شقير من أعيان الداھنة ، وقد حضر مؤتمر الجمعية العمومية بالرياض قبل معركة السبلة بصفته أحد أعيان الداھنة ، وشيخ جماعته الأساعدة ، وقد انتقل الشيخ شقير بن مطلق الزحاف بعد معركة السبلة من الداھنة إلى هجرة عسيلة ، بعد أن شارك فيها مع الملك عبد العزيز آل سعود ضد الخارجين عليه . وتقع الداھنة تحت سفح جبل طويق من الغرب في الحمادة ، وهي ماء قديمة لبني تميم يحف بها من الشمال واد ومن الجنوب واد آخر ، ثم تولى بعد رحيل البراق عنها الحلاج الذي ما لبث أن رحل إلى الرشاوية ، ثم جاء بعده محمد بن جاسر الحمراي ثم بعده ابنه عبد الله بن جاسر وبعد وفاة عبد الله تولى رئاستها سلطان بن حليس الحمراي ولا يزال أبناؤه بعده إلى اليوم ، حيث يرأس مركزها الآن ذعار بن سلطان بن حليس . وتتبع محافظة شقراء .

١١- أبو جلال : المؤسس الشيخ محماس بن محمد بن ناصر الشغار سنة ١٣٤٤هـ ، وقد حضر الشيخ محماس الشغار مؤتمر الشعرا عام ١٣٤٨هـ ، واستمر في إمارتها حتى وفاته سنة ١٣٨٦هـ ، وهي مورد ماء قديم يقع على وادي أبو جلال بالقرب من جبال المخامر التي تقع بالقرب من جبل سواج المعروف بين دخنة وضرية ، وتقع في الجهة الشمالية الغربية من محافظة الدوادمي على بعد ١٥٠ كم ، كما تقع غرب نفي بحوالي ٤٠ كم وقد انتقلت أبو جلال من موقعها القديم إلى موقع حديث يبعد عن القديم ما يقارب ٨ كم ، وتعتبر مدينة الرس أقرب المدن إلى أبو جلال حيث تبعد عنه حوالي ١٠٠ كم ، تولى بعده على ما يعتقد ابنه الشيخ محمد بن محماس بعد وفاة والده ، ويعتقد أنه لم تطل أيامه إلا أن المصادر لم تذكر تاريخ إنتهاء ولايته ، تولى بعده أخيه الشيخ سلطان بن محماس حتى وفاته سنة ١٣٨٩هـ ، وتولى بعد وفاته أخيه الشيخ بدر بن محماس .

١٢- عريضان : المؤسس الشيخ متعب بن فيصل الشغار سنة ١٣٤٦هـ ، واستمر في إمارتها حتى توفي في تاريخ غير محدد ، وتقع على مورد ماء قديم

سميت بإسمه وتبعد عن نفي ٤٠ كم تقريبا إلى جهة الشمال الغربي منه ويحدها من الشمال الشرقي دخنة والرس ، تولى بعد وفاته ابنه الشيخ ناصر بن متعب الشغار في وقت غير محدد، وبقي بها حتى وفاته سنة ١٤٢٩ هـ ، ثم تولى بعده رئاسة مركزها ابنه الشيخ متعب بن ناصر الشغار .

١٣-القرارة : المؤسس الشيخ سلطان بن مجاهد بن مطلق أبو سنون وجماعته الحبردية سنة ١٣٤٥ هـ ، وقد سميت بهذا الإسم لأنها فيضة تتجمع بها الأمطار والسيول ، وتقع إلى الشمال الغربي من محافظة الدوادمي على بعد حوالي ٢٠٠ كم في حمى ضرية الجاهلي كما تقع إلى الجنوب الشرقي من جبال طخفه ، وقد استمر في إمارتها حتى وفاته سنة ١٤٠٠ هـ ، حيث خلفه ابنه الشيخ عليته ابن سلطان ، وبعد وفاته سنة ١٤٢٣ هـ تولى ابنه الشيخ بندر بن عليته أبو سنون .

وقد حضر عن الشيخ سلطان بن مجاهد أخوه متعب بن مجاهد مؤتمر الشعرا عام ١٣٤٨ هـ نيابة عنه .

١٤- كبشان : المؤسس الشيخ سلطان بن ناصر أبو خشيم ووالده الشيخ ناصر أبو خشيم الملقب أبو ذيب ، وكان ذلك حوالي سنة ١٣٤٦ هـ ، ويقع بين مجموعة من الجبال تسمى كبشات وهو مورد ماء قديم ويبعد عن محافظة الدوادمي ١٣٠ كم إلى الغرب ويبعد عن محافظة عفيف ١٠٠ كم شمالا ، وبقي الشيخ سلطان أميرا له حتى وفاته سنة ١٣٩٥ هـ ، حيث تولى بعده ابنه الشيخ محمد بن سلطان .

١٥- المكلاه : المؤسس الشيخ ماجد بن راجح أبو خشيم بعد أن اعطاه إياها الملك عبد العزيز ، وقد إنتقل منها بعد فترة إلى كبشان حيث سكن مع ابن أخيه سلطان أبو خشيم ، وهي تقع شمال محافظة عفيف على بعد ٧٥ كم وقد سكنها بعد أبا خشيم جماعة من المغيرة الروقة وأسسوا لهم هجرة بها ، وفيها الآن مركز حكومي يرأسه سعود بن مسعد الفلو .



الخريطة رقم (٢)

\* هذه الإضافات من عمل المؤلف

الخريطة رقم (٢) \*

هذه الخريطة تبين مواقع هجر القبائل التي أنشأت زمن الملك عبد العزيز ومن ضمنها هجر عتيبة ، وذلك في مناطقها التي كانت تسيطر عليها قبل توحيد المملكة العربية السعودية .







## هجر عتيبة الثانية

وهي الهجر التي أنشئت على مراحل متفرقة بعد الهجر الأولى والتي كانت -أي الهجر الأولى- حجر الأساس للتحضر والبناء والتعمير لركب قطار الحضارة الحديثة والتي كان صاحب الفضل فيها بعد الله الملك عبدالعزيز آل سعود يرحمه الله ، وهذه الكوكبة الطيبة من أبناء القبائل والحضر الذين توافقت إرادتهم مع إرادة مليكهم نحو مستقبل مشرق مقرون بعمل دءوب ومخلص نحو تحقيق تقدم وازدهار بلدهم ، فكان لهم ما أرادوا بفضل الله وتوفيقه ، جزاهم الله عن وطنهم وأبنائه خير الجزاء .

## أولا - هجر برقا :

١- دلعة : المؤسس الشيخ عبد المحسن بن عقيل ، وهي مورد ماء قديم في ناحية جبل ( ثهلان ) الجنوبية الشرقية ، ثم تركوها بعد عدة سنوات هو وجماعته وأسسوا لهم هجرة على ( وطأة ماسل ) .

٢- ماسل : المؤسس الشيخ عبد المحسن بن عقيل وجماعته ذوي خيوط من الدعاجين بعد تركهم دلعة ، وتقع شرق جبل ( ثهلان ) وجنوب الحفيرة ، وتولى بعده ابنه الشيخ غايب بن عبد المحسن بن عقيل .

٣- عريدة : المؤسس الشيخ شلوان بن بجاد العميدي ، وجماعته الهدف من الدعاجين ، وتقع جنوب محافظة الدوادمي ، ثم تولى بعده ابنه خالد بن شلوان .

٤- لبخة : رئيسها الشيخ متعب بن جمل المهري ، وتقع في الجله شرق نفود السر .

٥- حلبان : تولى رئاستها الشيخ نايف بن ضاوي بن فهيد الشيباني ، ويقع في إقليم العرض على طريق الرياض-الحجاز السريع ، ثم تولى بعد وفاته ابنه الشيخ جهز .



- ٦- خرايق حلبان : تولى رئاستها الشيخ فيحان بن نقا بن ضيف الله بن فهيد الشيباني ، وتقع في منطقة العرض على طريق الرياض-الحجاز السريع
- ٧- المحدثه : تولى رئاستها الشيخ سنهات بن حبيليص بن عديس ، وتقع بين البركة وعشيرة في منطقة الطائف ، وخلفه بعد وفاته ابنه الشيخ ناشي ، وخلف الشيخ ناشي بعد وفاته ابنه الشيخ ذيب .
- ٨- طحي : عُيِّنَ رئيساً عليها الشيخ نايف بن عمر أبا العلا ، وتقع في منطقة العرض ، ثم تولى بعده الشيخ مشعان بن ماجد بن جزا أبا العلا ، وتتبع محافظة القويعة .
- ٩- أم سريجه : الشيخ المؤسس ناصر بن شجعان بن طلسم العقيلي ، وتقع في منطقة العرض ، وتولى بعده ابنه الشيخ ذعار بن ناصر العقيلي ، وتتبع محافظة القويعة .
- ١٠- البدائع : المؤسس الشيخ محمد بن محسن العقيلي ، وتقع في أعلى وادي عصيل في غرب منطقة العرض وشمال غرب هجرة أم سريجه ، وبقي في رئاسة مركزها حتى توفي سنة ١٤١٨هـ ، وتولى بعده ابنه الشيخ خالد في نفس السنه ، وتتبع محافظة القويعة .
- ١١- ظلم : تولى رئاستها الشيخ عايض بن شديد العبود ، وبقي حتى وفاته في أول القرن الخامس عشر الهجري ، وتقع في عالية نجد وهي مسماة على جبل ظلم المعروف باسمه حتى اليوم ويقع في جهة نجد من الجنوب الغربي وهو واقع جنوب الدفينة . وسكانه من القثمة والنفعة والروقة وهم الغنائيم والفراهدة وغيرهم .

١٢- الحوميات : رئيسها الشيخ نايف بن هندي بن حميد ، تقع على طريق الرياض - الحجاز السريع .

١٣- الفيصلية : يرأسها الشيخ محمد بن نجر بن حجنه ، وتقع بين البجادية والدوامي ، تولى بعده ابنه الشيخ ضيف الله إمارة الفيصلية .

١٤- بدائع ذوي زياد : المؤسس الشيخ عمر بن مطلق ابو رقبه ، وتقع جنوب مرات على ماء ( الشمس والشميسة ) وتولى بعده ابنه الشيخ خالد بن عمر حوالي سنة ١٣٧١هـ .

١٥- الحفنة : المؤسس الشيخ مقعد بن سعود الدهينه ، وتقع في بطن جبل النير في أعلى شعيب الحفنة ، تولى بعده ابنه الشيخ سعود بن مقعد سنة ١٤٠٢هـ .

١٦- بحار : المؤسس الشيخ ذعار الكرناف ، وأقام به هو وجماعته فترة من الزمن ثم رحلوا عنه وتركوه مهجورا ، وهو مورد ماء في جبل النير .

١٧- العلوه : رئيس مركزها تركي بن مشرع الكرناف ، ثم تولى بعده ابنه فيحان بن تركي الكرناف ، وتقع بالقرب من بحار ، وتتبع محافظة الدوامي .

١٨- البجادية : المؤسس الشيخ محمد بن زايد النخيش وجماعته ، وتولى بعده ابنه عبد الرحمن بن محمد بن زايد رئاسة المركز ، وتقع بين الدوامي وعفيف على طريق الحجاز القديم .

١٩- صقره : هجره من هجر ذوي مفرج النفعه وتقع في وادي بحار غرب خنوقه وخنوقه تقع شمال بلدة البجادية التي تقع غرب محافظة الدوامي .

٢٠- المستجده : قرية صغيرة لأسرة المصري من الفلته النفعه وتقع في أيسر فيضة وادي جهام شمال غرب مدينة الدوامي ، ورئيس مركزها عبيد بن

حمدان المصري الفليت .

٢١- أبوعرينه : ماء قديم يقع في أعلى وادي بحار ، في بطن النير ، وقد أسست فيه قرية صغيرة حديثه ، لقبيلة المساعيد النفعه ، يرأسهم صالح بن بريك المسعودي .

٢٢- برزان : قرية صغيرة وحديثة ، تقع على يمين طريق الحجاز القديم بعد الدوادمي ، ومؤسسها سفر أبو عجاريد وجماعته الحواما من ذوي مفرج النفعه .

٢٣- جهيمه : هجرة صغيرة للنفعه ، وتقع شمال بلدة البجادية .

٢٤- الحزم : هجرة صغيرة أسسها شالح بن عايض النخيش ، وتقع غرب الدوادمي .

٢٥- الحضيّرة : هجرة حديثة للنفعه ، وهي مورد ماء قديم في طرف سمار الحمار جنوب جبل ظلم ، ورئيسها عايض بن درعان من الدراعين ذوي مفرج .

٢٦- الرفيعه : هجرة حديثة وصغيرة ، تقع على طريق البجادية - عفيف وهي للمساعيد من النفعه ، يرأسها نايف بن عايض المسعودي .

٢٧- شراره : هجرة حديثة وصغيرة ، تقع جنوب البجادية ، ومؤسسها هو ذعار ابن شرار الفليت من النفعه .

٢٨- الصالحيه : هجرة حديثة وصغيرة ، تقع شمال جبل ذريّع ، وهي للمحايا من النفعه ، رأسها ذعار بن صالح الأبيض .

٢٩- طلحة خنوقه : هجرة حديثة للمحايا من النفعه ، وتقع على يمين الطريق



٣٩- الرفايح : وهي هجرة للفهيدات من الشيبابين يرأسها الشيخ فيحان بن هذال بن فهيد حتى أحيل للتقاعد ثم تولى بعده ابنه ممدوح بن فيحان بن هذال بن فهيد رئاستها وتقع في اقليم العرض على طريق الحجاز السريع بالقرب من حلبان .

٤٠- الصقيع : وهي هجرة للقرافين من الشيبابين يرأسها حراز بن مسيفر وتقع في إقليم العرض شمال حلبان .

٤١- مغيرا : وهي هجرة للملابسة من الدعاجين أسسها الشيخ محسن بن بدر الهيضل بعد أن انتقل من اللبيب إليها ، ثم تولى بعد وفاته ابنه الشيخ تركي بن محسن الهيضل ، ثم تولى رئاستها من بعد وفاة تركي عام ١٤٢٨ هـ ، ابنه الشيخ محمد بن تركي بن محسن الهيضل وتتبع محافظة الدوادمي .

٤٢- افقرا : وهي هجرة للروسان يرأس مركزها محمد بن برجس المرييض وتتبع محافظة الدوادمي .

٤٣- الجامعية : وهي هجرة صغيرة للروسان بالقرنة ويرأس مركزها الشيخ عبد الله بن عبد العزيز بن جامع وتتبع محافظة الدوادمي .

٤٤- العرمة : لذوي خليفة الشيبابين ، وهي مورد ماء قديم ، وعليه هجرة صغيرة وحديثة أسسها سعيد العرم الشيباني وتتبع محافظة القويعية .

٤٥- الركبة : وهي هجرة حديثة وصغيرة لذوي خليفة الشيبابين وتقع شمال وادي عصيل ، وتتبع محافظة القويعية ، ويرأسها الشيخ فارس بن ناهس بن سحمان .



٧- العقلة : رئيس مركزها الشيخ عبد المحسن بن شارع الغويري ، وتقع في الجمش .

٨- الثمالة : رئيس مركزها الشيخ صنهات بن شارع الغويري ، وتقع في الجمش .

٩- العاذريه : رئيس مركزها الشيخ نايف بن شارع الغويري ، ثم تولى بعده ابنه هايف بن نايف الغويري ، وتقع في الجمش .

١٠- ام عاذر : رئيس مركزها الشيخ ضيف الله بن حربي الغويري ، وتقع في الجمش .

١١- عين البراحه : رئيس مركزها الشيخ محمد بن مرزوق بن مسعد ، وتقع في الجمش .

١٢- سهله : رئيس مركزها فيحان بن صالح بن ملافخ ، وتقع في الجمش ، وخلفه منيف بن نايف بن ملافخ .

١٣- البدايح : رئيس مركزها محمد بن دغيم بن دميلج الدلبحي ، وتقع في الجمش ، وهي هجرة لذوي سفران من الدلابحة .

١٤- نجخ : وهي هجرة لذوي سويد من الدلابحة ، ورئيس مركزها هذال بن نشار الدلبحي ، وتقع في الجمش ، ثم تولى رئاستها بعده ابنه طلال بن هذال .

١٥- ام الدوم : رئيس مركزها غزاي بن عارف بن سويلم الذيابي في السابق ، أما الآن فيرأس مركزها منصوب من قبل الدولة ، وتقع في عالية نجد الى الشمال من المويه .

١٦- دغيبجه : المؤسس الشيخ عباس بن زيد ، وتقع في حرة كشب في طرفها الجنوبي الشرقي بين مران والخواره ، ثم تولى بعده ابنه دغيليب بن عباس ، ثم تولى بعد وفاة دغيليب ابنه سعود بن دغيليب بن عباس وبعد وفاة سعود سنة ١٤٢٦هـ تولى بعده ابنه الشيخ محسن بن سعود بن زيد ، وتولى ابن عمه الشيخ ناصر بن عمر بن زيد رئاسة جماعته السمرة .

١٧- ام سليم : رئيس مركزها ضيف الله بن مثعي الغربي ، وتقع غرب مدينة ساجر وهي من ضواحيه وتتبع مركز إمارته، وخلفه بعد وفاته ابنه مثعي ولايزال .

١٨- منيفه : وهي هجرة للغضابين ، ورئيس مركزها ماجد بن ذعار بن زقاع ، وتقع في الجمش .

١٩- خف: المؤسس الشيخ محمد بن فيحان بن ربيعان ، وخلفه الشيخ سلطان بن مسلط بن ذعار بن ربيعان ، وخلف الشيخ سلطان أخيه الشيخ ذعار بن مسلط بن ربيعان ، وتقع في منطقة السر الى الشمال الشرقي من محافظة الدوادمي .

٢٠- مران : رئيس مركزها الشيخ ناصر بن بندر بن عقاب بن ربيعان ، وتقع في كشب في وسط نجد ، وهو من مساكن عتيبة قديماً .

٢١- سديره : رئيس مركزها الشيخ رشيد بن زيد الزلامي وهي من قرى محافظة الطائف ، وأهلها من الودانيين من الطفحة ، وغيرهم من النفعة .

٢٢- الجمانيه : كان أميرها الشيخ نايف بن مارق الضييط ، ثم خلفه ابنه الشيخ تركي بن نايف وذلك بتاريخ ١٣٨٩هـ ، ثم خلف الشيخ تركي شقيقه الشيخ بدر بن نايف الضييط حتى تنازل عن إمارتها لأخيه شالح بن نايف سنة ١٤١٣ هـ وبقي الشيخ بدر رئيساً لجماعته العضيان ولا يزال .



٢٣- منيه : وهي هجرة للعضيان ، و رئيس مركزها الشيخ تركي بن بجاد الضييط ، وتتبع محافظة الدوامي .

٢٤- النبوان : رئيس مركزها الشيخ ماضي بن ثمر بن عميره ، وتقع ضمن منطقة الدوامي ، وخلفه ابنه الشيخ سلطان .

٢٥- أبرقيه : رئيس مركزها الشيخ غازي بن عقاب بن عميره ، وخلفه ابنه الشيخ الحميدي بن غازي .

٢٦- الحماده : رئيس مركزها الشيخ خالد بن صالح بن مذكر بن حمد ، وتقع في وادي المياه التابع لمحافظة عفيف ، وتولى من بعده ابنه الشيخ غالب بن خالد .

٢٧- الفيضه : وهي هجرة للمغايرة ، و رئيس مركزها الشيخ ناصر بن صالح بن حمد ، حتى إحالته للتقاعد حيث تولى بعده ابنه الشيخ منصور بن ناصر ، وتقع شمال محافظة عفيف .

٢٨- بحره : رئيس مركزها خالد بن مشعان العطاوي ، وتقع في المويه ، وبعد ذلك أصبح أميراً لهجرة ( عبلا ) .

٢٩- عبلا : رئيس مركزها خالد بن مشعان بن شليويح العطاوي ، وتقع على ماء قديم جنوب غرب محافظة عفيف .

٣٠- البدايع : رئيس مركزها الشيخ متعب بن شليل بن نجم حتى توفي ١٤٢٢هـ ، تولى بعده ابنه الشيخ غالب بن متعب .

٣١- ارطاوي حليت : رئيس مركزها الشيخ وديد بن ناصر بن نجم ، ويقع في

الجمش ، وتولى بعده ابنه الشيخ منصور بن وديد ، ثم تولى بعده أخيه ناصر بن وديد .

٣٢- الحنايج : رئيس مركزها الشيخ قاعد بن بجاد ابو خشيم ، ثم تولى بعده ابنه ناصر بن قاعد أبو خشيم .

٣٣ - حديجه : رئيس مركزها الشيخ حدجان بن ضيف الله بن تنبيك حتى وفاته ثم تولى بعده ابنه سجدي حتى وفاته سنة ١٤٢٧هـ ، ثم تولى بعده أخوه ناصر بن حدجان ، وتتبع محافظة الدوادمي .

٣٤- المعلق : هجرة للسلسه ورئيس مركزها صنت بن جزيان السليس ، ويقع على طريق الحجاز القديم قبل محافظة عفيف .

٣٥- سجا : مورد ماء قديم بوسط نجد يقيم عليه مجموعة من الحفاه ، يقع شرق هجرة الثعل ويبعد عنها حوالي ١٠ كيلو متر ، وقد أقام عليه الملك فيصل ابن عبد العزيز مورد ماء سبيل للبادية ، واتخذته هيئة الحياة الفطرية محمية لها .

٣٦- مغيب : أسسه جماعة من أفراد الأساعده ، وهو مورد ماء قديم يقع إلى الغرب من هجرة خف ، وكان ذلك في حوالي سنة ١٣٧٥هـ ، وقد اختاروا من بينهم خلف بن فهيد الحداري لتولي رئاسته ، وقد خلفه بعد وفاته شقيقه سعد الحداري ، وبعد وفاة سعد خلفه أبنائه .

٣٧- الخفيفيه : هجرة أسسها خصيوي المحموس الحافي سنة ١٣٦٢هـ وتولى إمارتها ، وخلفه بعد وفاته ابنه محماس بن خصيوي وتقع بالقرب من هجرة خف الى الجنوب منه ، وبعد إحالته للتقاعد سنة ١٤٣٠ هـ ، تولى بعده أخوه ماجد بن خصيوي ، وبعد وفاة ماجد عام ١٤٣٢ هـ تولى بعده أخوه خالد بن خصيوي .

٣٨- الأشعريه : مورد ماء قديم يتبع محافظة عفيف للحفاة ، وبها مركز حكومي تأسس عام ١٤٠٢ هـ ، يرأسه سهل بن حبيليص الحافي وتبعد عن عفيف ٦٥ كيلو متر .

٣٩- المنجور : هجرة صغيرة وحديثة ، تقع في صفراء ساجر ، يرأس مركزها الشيخ بدر بن متعب بن محيا .

٤٠- شراف : هجرة صغيرة وحديثة ، تقع غرب ساجر ، أسسها أبناء عبدالله بن عيد بن قبلان من الزرقان الحناتيش وتتبع إمارة ساجر .

٤١- حزم الأساعده : هجرة صغيرة ، تقع غرب مدينة ساجر للعييات الأساعده قام بتأسيسه نفال بن زايد بن دبشي وجماعته وإمام مسجدهم مطلق بن شارع الحنتوشي في حوالي سنة ١٣٧٤هـ ، ويعتبر من ضواحي مدينة ساجر ويتبع إمارتها ، وهو مرتفع من الأرض الصخرية على طرف وادي ساجر من الغرب الذي تقع فيه أملاكهم من النخيل وبيوت الطين القديمة ، ويقع بين ربيعة الصقور الحفاة وأم سليم الغربية يفصله عنهما وادي ساجر من جهة الربيعة وأحد فروعها من جهة أم سليم ، وقد سكن معهم عدد من جيرانهم أصحاب النخيل المجاورة لهم عند تأسيسه .

٤٢- الربيعة : هجرة صغيرة ، تقع غرب مدينة ساجر ، وهي للصقور الحفاة أنشأوها مقابل أملاكهم من النخيل الواقعة في وادي ساجر وهي من ضواحي ساجر وتتبع إمارته .

٤٣- أم رغل : وهي بالأساس روضة تتجمع فيها مياه الأمطار والسيول صالحة لزراعة حبوب القمح ، قام بتأسيسها كل من زياد بن زايد بن دبشي الأسعدي وشقيقه نفال وهديف بن عجيان الحمراني وشقيقه صنهاة كشركاء في نصفها و عبد المحيي بن نفيد الصقري الحافي في النصف الآخر ، وذلك بحفر الآبار الجوفية بها وزراعتها بحبوب القمح ، وقد استمروا على تلك

الحالة فترة من الزمن إلى أن توفي زياد بن زايد حيث ترك الشركاء زراعتها مع الإبقاء على ملكهم فيها حتى الآن ، أما عبد المحيي بن نفيد الصقري فقد استمر هو وأولاده بالبقاء فيها وزراعة نصيبه فيها ، وأسس فيها بعد فترة من الوقت هجرة صغيرة له وأولاده وبعض جماعته ، وتقع الى الجنوب الغربي من مدينة ساجر وهي من ضواحيها وتتبع إمارتها .

٤٤- التسيرير : هجرة صغيرة وحديثة ، تقع في الشدوة غرب ساجر وتتبع إمارته ، وهي للغضابين من الروقة .

٤٥- الديريه : هجرة صغيرة وحديثة ، تقع في الشدوة غرب ساجر وتتبع إمارته ، وهي للحزمان من الروقة .

٤٦- الدوادمي : بلدة قديمة تقع بوسط نجد سكانها الأقدمون حاضرة ، تقع على طريق الحجاز القديم ، وهي الآن مدينة عامرة بالسكان أغلبهم من عتيبة كما توجد بها جميع الدوائر والمرافق الحكومية ، وهي محافظة نجد التي تتبعها أكثر مراكز هجر عتيبة .

٤٧- عفيف : بلد قديم بوسط نجد ، يقع على طريق الحجاز القديم بين الدوادمي وظلم ، وهو الآن مدينة عامرة بالسكان وأغلب سكانه من الروقة من عتيبة ، وهو محافظة تابع لمنطقة الرياض ، ويتبعه العديد من مراكز هجر وموارد مياه عتيبة .

٤٨- العبل : أسسها الشيخ نافل بن حماص بن محيا سنة ١٣٧٥هـ ، خلفه بعد وفاته ابنه الشيخ نهار ، وتقع في أعلى وادي الحيد شمال الجمش .

٤٩- فيضة خف : أسسها ذوي فرز المهاثلة من الحفاة ، وتقع بجانب هجرة خف إلى الشمال منه وتتبع إمارته .

٥١- كبيشه : هجرة للعضيان ، تقع في عالية نجد .

٥٢- البدائع : هجرة للعضيان ، تقع في عالية نجد .

٥٣- غثاه : هجرة للعضيان ، تقع في عالية نجد .

٥٤- سلام : هجرة للغبيات ، تقع في منطقة الجمش .

٥٥- المحامة : وهي هجرة للجدعان ، وتقع في عالية نجد ويرأس مركزها الشيخ غالب بن مناحي بن زريبة وتتبع محافظة عفيف .

٥٦- الثعل : وهو مورد ماء قديم كان ينزل عليه الشيخ فراج بن شبيب بن طويق وجماعته الحفاة قبل استقرار القبيلة ودخولها تحت نفوذ الحكم السعودي ، حتى وفاته سنة ١٣٢٨ هـ وقد تقدم حفيده الشيخ سليمان بن محييميد بن طويق إلى الملك عبد العزيز آل سعود طالباً منحه أياه وقد تمت الموافقة على ذلك بتاريخ ٥ ربيع الأول سنة ١٣٥٦ هـ ، وعليه الآن هجرة حديثة كان يرأسها الشيخ مقعد بن سليمان بن طويق حتى وفاته ، ومن بعده الآن ابنائه، وتقع هذه الهجرة غرب محافظة عفيف .

٥٧- العقيلية : وهي هجرة صغيرة للبشائرة من الجعادين العضيان وتقع غرب نفي وتتبع محافظة الدوادمي .

٥٨- العازمية : وهي هجرة للعوازم من الروقة ويرأسها سعود بن جزعا العازمي ، وتقع في وادي جهام ، وتتبع محافظة الدوادمي .

٥٩- المردمة : وهي هجرة للمراشدة من الروقة ويرأسها ناصر بن وريك المرشدي وتتبع محافظة عفيف .

٦٠- خريمان : وهي هجرة للدماسين من العضيان ويرأسها سلطان بن ناصر الشغار وتتبع محافظة الدوادمي .

٦١- دائرة المردمة : وهي هجرة للمراشدة من الروقة وبها مركز يرأسه عبد الرحمن بن سهل القوس وتتبع محافظة عفيف .

٦٢- أبوركب : وهي هجرة للدماسين من العضيان ، وبها مركز يرأسه ضيف الله بن قاعد الوهاب ، وتتبع محافظة الدوادمي .

٦٣- أبو عشر : وهي هجرة للجعادين من العضيان وتتبع محافظة عفيف وبها مركز يرأسه الأستاذ فهد بن الغفيلي بن بديد .

٦٤- وبرة : وهي هجرة للمتايهة من العضيان وبها مركز حكومي يرأسه فايز بن عبد الواحد العضياني ، وتتبع محافظة عفيف .

٦٥- الثامرية : وهي هجرة للحفاة بالقرب من البجادية وتتبع محافظة الدوادمي .

٦٦- الرميثي : وهي هجرة للعضيان تتبع محافظة الدوادمي .

٦٧- المدرع : وهي هجرة للغبيات تتبع محافظة الدوادمي .

٦٨- هجرة الخضارة : أسسها دحيم بن خالد بن وهق وجماعته من المراشدة عام ١٣٧٨ هـ ، وتتبع محافظة عفيف وبها مركز يرأسه نايف بن دحيم بن وهق بعد وفاة والده دحيم بن خالد بن وهق عام ١٤٠٥ هـ تقريبا وبقى بها حتى وفاته حيث تولى بعده ابنه خالد بن نايف رئاسة مركزها .

٦٩- هجرة أم سرحة : للقساسمة من ذوي عطية الروقة ويرأسها عبد الله بن طريخم أبو ثنتين وبها مركز وتتبع محافظة عفيف .

٧٠- هجرة المنصورة : وهي هجرة للقساسمة من ذوي عطية الروقة يرأسها الشيخ ناصر بن مقحم السلات وتتبع محافظة عفيف وبها مركز .

٧١- عصام : وهي هجرة لذوي عواض من الحزمان يرأسها غزاي بن حليلة وبها مركز وتقع في الجمش .

٧٢- الحبابية : وهي هجرة صغيرة للكراشمة تتبع إمارة ساجر .

٧٣- محامة ابن مصوي : وهي هجرة لذوي ملفي من العوازم ، وتتبع محافظة عفيف ، ويرأسها عبد اللطيف بن مصوي .

٧٤- الجثوم : وهي هجرة للسياحين من الروقة وتتبع محافظة عفيف ، وبها مركز حكومي يرأسه عقاب بن مسيلم السيجاني .

٧٥- هجرة دعيكان : وتتبع محافظة عفيف وسكانه من الغنائيم والروسان ، ويرأس الغنائيم فيها الشيخ مرزوق بن بندر بن وبصان .

٦٧- هجرة أم زموع : وهي هجرة للحمادين من الدلابحة ، وتقع بالجمش ، وبها مركز يرأسه شنيف بن عوض الدلبيحي .

٧٧- هجرة عصما : وهي هجرة لذوي هلال من الدلابحة بالجمش .

٧٨- هجرة العطيف : وهي هجرة للذبية وبها مركز حكومي ، وتقع على طريق الرياض الحجاز السريع وتتبع محافظة الطائف .

٧٩- هجرة سرورة : وتقع بالجمش وهي للعيات من ذوي مسيفر الدلابحة ، وبها مركز يرأسه رماح بن منصور الدلبيحي .

٨٠- هجرة الكفية : وهي هجرة للفرنثية من الغبيات تابعة لمحافظة عفيف ، وبها مركز يرأسه عساف بن هوشان الغبيوي .

٨١- هجرة الصفوية : وهي هجرة للغبيات بها مركز حكومي يرأسه ماجد بن مناجا الغبيوي ، وتتبع محافظة عفيف .

٨٢- هجرة المحوى : وهي هجرة للبواريذ الغبيات ، وتتبع محافظة عفيف .

٨٣- هجرة عواضة : ومؤسسها عباس بن شجاع الشمالي وجماعته الصنادلة من الحزمان عام ١٣٧١ هـ ، وتقع في الجمش وبقي في رئاستها حتى وفاته عام ١٤٢٨ هـ ، وتولى بعده ابنه سعود بن عباس الشمالي .

٨٤- هجرة بطاحة : للحباجين من المغايرة وتقع شمال شرق عفيف وبها مركز يرأسه سهيل بن معزي المغيّر .

٨٥- هجرة الصالحية : أسسها ضيف الله بن صالح بن حمد وتتبع محافظة عفيف .

٨٦- هجرة أرطاوي الحماميد : وهي هجرة مؤسسها صالح بن وخيضر الحمادي ، وبها مركز حكومي ، وتقع في الجمش .

٨٧- هجرة الظلماوي : وهي هجرة للحزمان في الجمش وبها مركز حكومي يرأسه عبد الله بن نايف السبيق .

٨٨- هجرة الفقاره : وهي هجرة للمغايرة أسسها سعد المخمور ، وبها مركز حكومي ، وتتبع محافظة الدوادمي .

٨٩- هجرة الفايزية : وهي هجرة للحدبان من الدلابحة . وتقع في الجمش .

٩٠- هجرة أم فرص : وهي هجرة للسحلة من العضيان ، وبها مركز حكومي ، وتتبع محافظة الدوادمي .



٩١- هجرة مساوي : وهي هجرة للغبيات ، وبها مركز حكومي ، وتتبع محافظة الدوادمي .

٩٢- هجرة الراجحية : وهي هجرة للحزمان ، وبها مركز حكومي ، وتتبع محافظة الدوادمي .

٩٣- هجرة الريشية : وهي هجرة للعضيان ، وتتبع محافظة الدوادمي .

٩٤- هجرة الروضة : وهي هجرة للشهلة من المغيرة يرأسها ضعيان بن غازي المغيري ، وتقع بالقرب من عفيف ، وتتبع محافظته .

٩٥- هجرة الجابرية : وهي هجرة للشهلة من المغيرة ، وتتبع محافظة عفيف .

٩٦- هجرة جفنا : وهي هجرة للعضيان وتقع بالقرب من جبل النير ، وبها مركز حكومي يرأسه عبد العزيز بن حويد العضيان ، وتتبع محافظة الدوادمي .

٩٧- هجرة البادية : وهي هجرة للمدارعة من القساسمة ، وتتبع محافظة عفيف .

٩٨- هجرة بيضا نثيل : وهي هجرة للرفلة من القساسمة ، وتتبع محافظة عفيف .

٩٩- هجرة حصينة : وهي هجرة للمغيرة ، وتتبع محافظة عفيف .

١٠٠- هجرة الحفاير : وهي هجرة للمهادلة ، وتتبع محافظة عفيف . \*

\* لقد اعتمدنا في معلوماتنا عن هجر عتيبة وأمرائها على عدد من المراجع والرواة بتصريف ، حيث قمنا بمقارنة بعضها ببعض معتمدين على ما نعرفه ونحفظه عن طريق الرواية ، ولقد حرصنا على الدقة ما أمكن في اختيار ونقل المعلومة .

بنو هوازن

عتيبة الهيلال



الخريطة رقم (٣) \*

هذه الخريطة تبين أغلب هجر عتيبة الأولى والثانية في بلاد نجد.





مساكن  
عتيبة قديماً

ومن مساكن عتيبة قديماً قبل النزول والاستقرار في نجد ولا يزال بها عدد غير قليل منهم حتى الآن ومنها :

١- الطائف : وماحوله مثل السيل الكبير ، وهو من ديار عتيبة قديماً وفيه الثبته من بني سعد ، ويرأسه من قبل الدولة الشيخ محمد بن نجم بن جابر بن هليل ، والسيل الصغير وبلاد بني سعد جنوب الطائف ومن أشهر قراها السحن ووادي المعدن وجدارة والدار الحمراء ولغب ووادي الذويبات .

٢- مكة المكرمة : في حي المعادة والعتيبية والشرايع وماحولها من القرى والضواحي .

٣- رهاط : وهو بلد قديم يتبع منطقة مكة المكرمة ويقع في جهة الشمال منها ويبعد عنها حوالي ١٢٠ كيلو متر ، وهو وادٍ عظيم كثير النخيل تجري به عيون الماء قديماً ، وهو من مساكن الأساعدة قديماً ولا يزال به عدد غير قليل منهم ويشاركونهم به الآن بعض الفروع من الروقة ، وكذلك بعض فروع برقاً .

٤- عشيرة : وهي من مساكن عتيبة القديمة ، وقد أسس عليها الشيخ سلطان ابن جهجاه بن حميد هجرة حديثة ، وتقع بالقرب من الطائف إلى الشمال منه ، وكان الشيخ سلطان قد تولى إمارة القبيلة بعد وفاة والده سنة ١٣٥١ هـ ، وظل يمارس صلاحياته أميراً للقبيلة من مقر إقامته الدائمة في مدينة الرياض التي كان يمارس فيها أعماله التجارية ، وكان يزور هجرة عشيرة بين فترة و أخرى ويقيم فيها بعض الوقت ، حتى وفاته سنة ١٤٢٣ هـ ، وقد عُين بعده ابنه الشيخ فيصل أميراً للقبيلة وأخيه عبد الرحمن أميراً لهجرة عشيرة .

٥- المحاني : وتقع في وادي المحاني وبها قصر قديم أثري يعتبر حصناً يشتمل على مستودع للأطعمة والسلاح و به مسجد وسجن ، وقد نزل هذا القصر الشيخ عيد بن ثعلي وجماعته الثعالية من العضيان حوالي عام ١١٨٠ هـ ثم

تولى بعده ابنه فهد بن عيد فيما بين عام ١٢٥٢ - ١٣١٥ هـ ثم تولى بعد فهد بن عيد الإمارة سعد بن ثعلي إلى وفاته عام ١٣٣٣ هـ، ثم تولى الشيخ عبد الهادي بن سعيد بن ثعلي الذي أعطاه الملك عبد العزيز البيرق لضم ماحوله من الديار إلى الدولة السعودية عام ١٣٣٨ هـ، ثم تولى بعده الشيخ شهاب بن صويلح بن ثعلي ، ولا تزال فيهم رئاستها وتتبع منطقة مكة .

٦- حضر كشب : وهو من ديار الروقة القديمة ويوجد به بعض فروع الروقة مثل العوالي والجذعان والذبيبة والعوازم وتتبع منطقة مكة ، وبه مركز للعوالي يرأسه الشيخ ذعار بن مسري الزلامي ، وبه أيضاً مركز للجذعان يرأسه الشيخ مناحي ابن جدي بن زربية .

ومن مياهاه ( الحوى ) وهو عدة موارد منها الشماس وغيره ، وقد تحدث عنه المؤرخ ابن بليهد حيث قال انه عدة موارد منها الشماس وغيره وأن كثيراً من فروع الروقة كانوا ينزلون عليه قبل انحدارهم إلى نجد ، ويوجد به الآن هجرة صغيرة يطلق عليها الذويب لذوي مبارك من العوازم ويرأسه متعب بن مشعل القبع .

٧- مدركة : وهي من بلاد الروقة قديماً ولا تزال وتقع بالقرب من بلد رهاط وتتبع إمارة مكة .

٨- مسيحة : وهي من بلاد الروقة قديماً ولا تزال ، وتقع بالقرب من مدركة ، وتتبع إمارتها .

٩- المويه : ويقع على طريق الحجاز السريع ويتبع محافظة الطائف ، ويسكنه عدة قبائل من الروقة مثل الخراييص والذبيبة وغيرهم .

١٠- ركبة : وتقع شرق الطائف وهي صحراء ممتدة من جبال حضن شرقاً وحره كشب من الشمال الغربي وهجرة العطيف وجبال الحوية جنوباً وجبال السراة من الجنوب الشرقي ، وهي كثيرة المراعي ، واشتهرت بأشجار الطلح



وهي من ديار عتيبة قديماً .

١١- ومن مساكن الأساعدة من عتيبه في نجد قديماً قبل نزول القبيلة من الحجاز وعالية نجد وهم متحضرون ، وكانت أول مساكنهم بعد النزوح من بلدهم رهاط بالحجاز في بلد المجمععة من بلدان سدير بالعارض ، ثم بعد ذلك توزعوا في القرى التالية:

١- الزلفى

٢- علقة

٣- التنومة

٤- عين ابن فهيد

٥- طريف

٦- خضيرا

٧- أبا الورود ( أبا الدود سابقاً )

## المراجع

- ١- قبائل الطائف وأشرف الحجاز: الشريف محمد بن منصور بن سرور.
- ٢- مسالك الأبصار: العمري.
- ٣- معجم قبائل المملكة: حمد الجاسر.
- ٤- معجم الأسر المتحضرة: حمد الجاسر.
- ٥- كنز الأنساب: حمد الحقييل.
- ٦- من آدابنا الشعبية: منديل الفهيد.
- ٧- معجم القبائل العربية: عمر كحاله.
- ٨- عشائر العراق: عباس العزاوي.
- ٩- العشائر العراقية: يونس السامرائي.
- ١٠- سبائك الذهب: السويدي.
- ١١- نهاية الإرب: القلقشندي.
- ١٢- المنتخب: المغيري.
- ١٣- أنساب العرب: سمير القطب.
- ١٤- أنساب قبائل العرب: خلف بن حديد.
- ١٥- معجم قبائل العرب: عاتق البلادي.
- ١٥ - معجم قبائل الحجاز : عاتق البلادي .
- ١٧- تاريخ ابن بشر: عثمان بن بشر.
- ١٨- تاريخ ابن عيسى: ابراهيم بن صالح بن عيسى.
- ١٩- مجلة العرب س١٦: حمد الجاسر.
- ٢٠- مجلة العرب ج٢،١ سنة ٢٨ رجب وشعبان ١٤١٣هـ: عبدالرحمن المرشدي.
- ٢١- مجلة العرب ج٦،٥ سنة ٢٩ ذو القعدة والحجة ١٤١٤هـ: عبدالرحمن المرشدي.
- ٢٢- خيار ما يلتقط من الشعر النبط ج١: عبدالله الحاتم.

- ٢٣- النجم اللامع للنوادرجامع (مخطوط): محمد العبيد .
- ٢٤- المجاز بين اليمامة والحجاز: عبدالله الخميس .
- ٢٥- موسوعة القبائل العربية ج٥: محمد الطيب .
- ٢٦- مجلة العرب ج (٦٠،٥ س٣٥) ١٤٢٠ هـ (تحقيق نسب عتيبة): راشد الأحيوي .
- ٢٧- مجلة العرب ج (٢١،٣٨ س٣٨) ١٤٢٣ هـ (تحقيق نسب غزية): راشد الأحيوي .
- ٢٨- تاريخ مقبل الذكير (مخطوط): مقبل الذكير .
- ٢٩- خزانة التواريخ النجدية (مطالع السعود): عبدالله آل بسام .
- ٣٠- النفعة: تركي مطلق القداح .
- ٣١- صحيح الأخبار: محمد البليهد .
- ٣٢- مجلة العرب ج (٧،٨ س٣٢) ١٤١٨ هـ: عبدالهادي الكمالي .
- ٣٣- مجلة العرب ج (٧،٨ س٣٣) ١٤١٩ هـ: عبدالرحمن الشائع .
- ٣٤- مجلة العرب ج (٩،١٠ س٣٥) ١٤٢١ هـ: راشد الأحيوي .
- ٣٥- مجلة العرب ج (٥،٦ س٣٦) ١٤٢١ هـ: عباس العصيمي .
- ٣٦- هجر قبيلة عتيبة: يوسف بن جديد السليس .
- ٣٧- الأخوان السعوديون في عقدين : جون س . حبيب .
- ٣٨- قبائل هوازن : محمد بن دخيل العصيمي .
- ٣٩- عتيبة ( النزول إلى نجد ) : محمد أبو حمرا .
- ٤٠- شعراء عتيبة ج١ - ج٢ : محمد بن دخيل العصيمي .
- ٤١- عتيبة في المعجم البريطاني : تركي القداح .
- ٤٢- تاريخ نجد : الشيخ حسين بن غنام .
- ٤٣- المعجم الجغرافي .. ( عالية نجد ) : الشيخ سعد الجنيدل .
- ٤٤- من أخبار القبائل في نجد : فايز البدراني .
- ٤٥- تاريخ آل سعود : الأمير سعود بن هذلول آل سعود .
- ٤٦- شبه الجزيرة في عهد الملك عبد العزيز : خير الدين الزركلي .

- ٤٧ - الهجر ونتائجها : موزي بنت منصور آل سعود .
- ٤٨ - تاريخ مكة المكرمة: أحمد السباعي
- ٤٩ - تاريخ الفاخري: محمد الفاخري
- ٥٠ - نزهة الفكر فيما وقع من الحوادث والعبر: أحمد الحضراوي
- ٥١ - الأزهار النادية من أشعار البادية : محمد سعيد كمال
- ٥٢ - قلب جزيرة العرب: فؤاد حمزة
- ٥٣ - الخبر والعيان في تاريخ نجد : خالد الفرج
- ٥٤ - الدرر المفاخر في أخبار العرب الأواخر: حمد محمد بن بسام
- ٥٥ - كتاب الزلفى بين الحاضر والماضي: حسين الراشد
- ٥٦ - تحفة المشتاق: عبد الله بن محمد البسام
- ٥٧ - يوميات الدبدبة: يوسف ياسين
- ٥٨ - نسب عدنان وقحطان: ابن المبرّد
- ٥٩ - تاريخ نجد : محمود شكري الألوسي
- ٦٠ - تتمة تاريخ نجد: سليمان بن سحمان
- ٦١ - مرآة جزيرة العرب: أيوب صبري باشا
- ٦٢ - أصول الخيل العربية الحديثة: حمد الجاسر
- ٦٣ - دليل الخليج: ج . لور يمر ( مترجم )
- ٦٤ - تاريخ المملكة العربية السعودية : د . عبد الله الصالح العثيمين
- ٦٥ - الأحوال السياسية في القصيم: د . محمد السلطان
- ٦٦ - عتيبة في المعجم الجغرافي البريطاني: تركي القداح
- ٦٧ - مجلة كلية الملك خالد العسكرية ١٤٣٠هـ
- ٦٨ - مذكرات ضابط عثمانى في نجد : تحقيق سهيل صابان
- ٦٩ - توحيد المملكة العربية السعودية: ترجمة محمد المانع
- ٧٠ - من وثائق الجزيرة العربية: عبد الرحيم عبد الرحمن
- ٧١ - حياة البادية في نجد : عواض ضيف الله العتيبي
- ٧٢ - تاريخ اليمامة: ابن خميس

- ٧٣- أصدق البنود في تاريخ عبد العزيز بن سعود : عبد الله الزامل  
٧٤- جمهرة النسب : ابن الكلبي  
٧٥- جمهرة أنساب العرب : ابن حزم  
٧٦- بنو سعد بن بكر : راشد الأحيوي  
٧٧ - المسبار : قاسم الرويس .  
٧٨ - العارفون من كبار السن .

## تعريف بالمؤلف

هو: مثير بن محمد المثير الأسعدي العتيبي

سنة الميلاد: ١٦ رجب ١٣٦٨ هـ الموافق ١٤/٥/١٩٤٩م.

المؤهل العلمي: ثانوية عامة.

أعماله:

- ١- أصدر شجرة نسب العبيات الأساعدة سنة ١٤٠٨هـ.
- ٢- أصدر بحثا عن عشيرة الأساعدة سنة ١٤١١هـ.
- ٣- كتب بحثا عن عشيرة الأساعدة نشر في مجلة العرب عدد ٣ و ٤ سنة ٣٠ رمضان وشوال ١٤١٥هـ.
- ٤- أصدر الطبعة الأولى من كتاب عشيرة الأساعدة سنة ١٤١٥هـ.
- ٥- أصدر الطبعة الثانية من كتاب عشيرة الأساعدة سنة ١٤١٩هـ.
- ٦- بعث العديد من الرسائل للمسؤولين وبعض الكتاب.
- ٧- أصدر الطبعة الثالثة من كتاب عشيرة الأساعدة سنة ١٤٢٥هـ.
- ٨- أصدر الطبعة الأولى من كتاب ( عتيبة الهيلال ) ١٤٢٨ هـ - ٢٠٠٧ م
- ٩- أصدر الطبعة الثانية من كتاب ( عتيبة الهيلال ) ١٤٢٩ هـ - ٢٠٠٨ م
- ١٠- أصدر الطبعة الرابعة من كتاب ( عشيرة الأساعدة ) ١٤٣٢ هـ - ٢٠١١ م
- ١١- أصدر الطبعة الثالثة من كتاب ( عتيبة الهيلال ) ١٤٣٣ هـ - ٢٠١٢ م
- ١٢- أصدر الطبعة الرابعة من كتاب ( عتيبة الهيلال ) ١٤٣٤ هـ - ٢٠١٣ م
- ١٣- أصدر هذه الطبعة وهي الخامسة من كتاب ( عتيبة الهيلال ) ١٤٣٥ هـ - ٢٠١٤ م



## المحتويات

الصفحة	الموضوع
٣	الإهداء
٧	المقدمة
٩	مقدمة الطبعة الأولى
١٣	مقدمة الطلعة الثانية
١٥	مقدمة الطبعة الثالثة
١٧	مقدمة الطبعة الرابعة
١٩	رسوم توضيحية
٢١	أقسام العرب العدنانية
٢٢	أقسام قبائل هوازن
٢٣	أقسام قبيلة عتيبة
٢٥	عتيبة نسبتها ومساكنها
٣٤	ما هو سبب تسمية القبيلة بهذا الاسم
٣٦	من هو عتيبة الذي تنسب إليه قبيلة عتيبة
٣٩	تحقيق نسب غزيه
٥٤	فروع غزيه
٦٠	تحقيق نسب الروقة
٦٣	خلاصة البحث
٦٥	تفرعات عتيبة





## المحتويات

الصفحة	الموضوع
٦٦	أولاً : برقا
٦٨	ثانياً : بني سعد
٦٩	ثالثاً : الروقة
٧٣	خريطة رقم (١)
٧٥	شيوخ عتيبة
٧٦	أولاً : بني سعد
٧٦	ثانياً : برقا
٧٧	ثالثاً : الروقة
٨١	من تاريخ قبيلة عتيبة
٨٩	هجر عتيبة الأولى :
٩٠	أولاً : هجر برقا
٩٤	ثانياً : هجر الروقة
١٠٤	الخريطة رقم (٢)
١٠٧	هجر عتيبة الثانية
١٠٩	أولاً : هجر برقا
١١٥	ثانياً : هجر الروقة
١٢٨	الخريطة رقم (٣)
١٣١	مساكن عتيبة قديماً
١٣٥	المراجع
١٣٩	تعريف بالمؤلف



